

- I** Bruciatori di gasolio
- D** Öl-Gebläsebrenner
- GB** Light oil burners
- F** Brûleurs fioul domestiques

Funzionamento bistadio progressivo o modulante  
Zweistufig gleitender oder modulierender Betrieb  
Progressive two-stage or modulating operation  
Fonctionnement à deux allures progressives ou modulant



CODICE - CODE CÓDIGO	MODELLO - MODEL - MODELE MODELL - MODELO	TIPO - TYPE - TYP
3471000 - 3471002	RL 28/M	663 M
3471001 - 3471003	RL 28/M	663 M
3471400 - 3471402	RL 38/M	664 M
3471401 - 3471403	RL 38/M	664 M
3471600 - 3471602	RL 50/M	665 M
3471601 - 3471603	RL 50/M	665 M



**Dichiarazione di conformità A.R. 8/1/2004 & 17/7/2009 – Belgio**

Produttore: RIELLO S.p.A.  
37045 Legnago (VR) Italy  
Tel. ++39.0442630111  
www.rielloburners.com

Messa in circolazione da: RIELLO NV  
Ninovesteenweg 198  
9320 Erembodegem  
Tel. (053) 769 030  
Fax. (053) 789 440  
e-mail. info@riello.be  
URL. www.riello.be

Si certifica con la presente che la serie di apparecchi di seguito specificata è conforme al modello del tipo descritto nella dichiarazione di conformità CE, ed è prodotta e messa in circolazione in conformità alle richieste definite nel D.L. dell'8 gennaio 2004 e 17 luglio 2009.

Tipo di prodotto: Bruciatore di gasolio  
Modello: RL 28/M - RL 38/M - RL 50/M  
Norma applicata: EN 267 e A.R. del 8 gennaio 2004 - 17 luglio 2009  
Organismo di controllo: TÜV Industrie Service GmbH  
TÜV SÜD Gruppe  
Ridlerstrase, 65  
80339 München DEUTSCHLAND

Valori misurati:	RL 28/M	CO max:	20 mg/kWh
		NOx max:	115 mg/kWh
	RL 38/M	CO max:	28 mg/kWh
		NOx max:	126 mg/kWh
	RL 50/M	CO max:	20 mg/kWh
		NOx max:	114 mg/kWh

**Konformitätserklärung K.E. 8/1/2004 & 17/7/2009 – Belgien**

Hergestellt von: RIELLO S.p.A.  
37045 Legnago (VR) Italien  
Tel. ++39.0442630111  
www.rielloburners.com

In den Verkehr gebracht durch: RIELLO NV  
Ninovesteenweg 198  
9320 Erembodegem  
Tel. (053) 769 030  
Fax. (053) 789 440  
e-mail. info@riello.be  
URL. www.riello.be

Hiermit wird bescheinigt, dass die nachfolgend aufgeführte Geräteserie dem in der CE-Konformitätserklärung beschriebenen Modelltyp entspricht, sowie gemäß den im Gesetzeserlass vom 8. Januar 2004 und 17. Juli 2009 festgelegten Anforderungen hergestellt und vertrieben wurde.

Produktart: Öl-Gebälsebrenner  
Modell: RL 28/M - RL 38/M - RL 50/M  
Angewandte Norm: EN 267 und A.R. vom 8. Januar 2004 - 17. Juli 2009  
Kontrollorganismus: TÜV Industrie Service GmbH  
TÜV SÜD Gruppe  
Ridlerstrase, 65  
80339 München DEUTSCHLAND

Messwerte:	RL 28/M	CO max:	20 mg/kWh
		NOx max:	115 mg/kWh
	RL 38/M	CO max:	28 mg/kWh
		NOx max:	126 mg/kWh
	RL 50/M	CO max:	20 mg/kWh
		NOx max:	114 mg/kWh

Legnago, 30.01.2012

Ing. G. Conticini  
Direzione Divisione Bruciatori  
Leitung des Bereichs Brenner  
RIELLO S.p.A.



**Declaration of Conformity A.R. 8/1/2004 & 17/7/2009 – Belgium**

Manufacturer: RIELLO S.p.A.  
37045 Legnago (VR) Italy  
Tel. ++39.0442630111  
www.rielloburners.com

Distributed by: RIELLO NV  
Ninovesteenweg 198  
9320 Erembodegem  
Tel. (053) 769 030  
Fax. (053) 789 440  
e-mail. info@riello.be  
URL. www.riello.be

It is hereby certified that the apparatuses specified below conform with the model of the type described in the CE conformity declaration and they are produced and placed in circulation in conformity with the provisions defined in L.D. dated January 8, 2004 and July 17, 2009.

Type of product: Light oil burner  
Model: RL 28/M - RL 38/M - RL 50/M  
Regulation applied: EN 267 and A.R. dated January 8, 2004 - July 17, 2009  
Control body: TÜV Industrie Service GmbH  
TÜV SÜD Gruppe  
Ridlerstrasse, 65  
80339 München DEUTSCHLAND

Measured value:	RL 28/M	CO max:	20 mg/kWh
		NOx max:	115 mg/kWh
	RL 38/M	CO max:	28 mg/kWh
		NOx max:	126 mg/kWh
	RL 50/M	CO max:	20 mg/kWh
		NOx max:	114 mg/kWh

**Déclaration de conformité A.R. 8/1/2004 & 17/7/2009 – Belgique**

Fabricant: RIELLO S.p.A.  
37045 Legnago (VR) Italy  
Tél. ++39.0442630111  
www.rielloburners.com

Mise en circulation par: RIELLO NV  
Ninovesteenweg 198  
9320 Erembodegem  
Tel. (053) 769 030  
Fax. (053) 789 440  
e-mail. info@riello.be  
URL. www.riello.be

Il est certifié par la présente que la série d'appareils spécifiée ci-après est conforme au modèle du type décrit dans la déclaration de conformité CE, et elle est produite et mise en circulation conformément aux demandes définies dans le décret législatif du 8 janvier 2004 et 17 juillet 2009.

Type du produit: Brûleur de fioul domestique  
Modèle: RL 28/M - RL 38/M - RL 50/M  
Norme appliquée: EN 267 et A.R. du 8 janvier 2004 - 17 juillet 2009  
Organisme de contrôle: TÜV Industrie Service GmbH  
TÜV SÜD Gruppe  
Ridlerstrasse, 65  
80339 München DEUTSCHLAND

Valeurs mesurées:	RL 28/M	CO max:	20 mg/kWh
		NOx max:	115 mg/kWh
	RL 38/M	CO max:	28 mg/kWh
		NOx max:	126 mg/kWh
	RL 50/M	CO max:	20 mg/kWh
		NOx max:	114 mg/kWh

Legnago, 30.01.2012

Mr./Ing. G. Conticini  
Burners Division Department  
Direction Division Brûleurs  
RIELLO S.p.A.



## I INDICE

<b>DATI TECNICI</b> .....	pagina 4
Versioni costruttive .....	4
Kit per funzionamento modulante .....	4
Descrizione bruciatore .....	8
Imballo - Peso .....	8
Ingombro .....	8
Corredo .....	8
Campi di lavoro .....	10

<b>INSTALLAZIONE</b> .....	10
Piastra caldaia .....	10
Lunghezza bocaglio .....	10
Fissaggio del bruciatore alla caldaia .....	10
Scelta dell' ugello .....	12
Montaggio dell' ugello .....	12
Regolazione testa di combustione .....	12
Impianto idraulico .....	14
Impianto elettrico .....	16
Servomotore .....	20
Pressostato olio .....	20
Pompa .....	20
Accensione bruciatore .....	22
Regolazione bruciatore .....	22
Funzionamento bruciatore .....	26
Controlli finali .....	28
Manutenzione .....	28
Inconvenienti - Cause - Rimedi .....	30

### Avvertenza

Le figure richiamate nel testo sono così indicate:

- 1)(A) = Particolare 1 della figura A nella stessa pagina del testo;  
1)(A)p.8 = Particolare 1 della figura A riportata a pagina 8.

## GB CONTENTS

<b>TECHNICAL DATA</b> .....	page 6
Variants .....	6
Output modulation regulator kit .....	6
Burner description .....	9
Packaging - Weight .....	9
Max. dimensions .....	9
Standard equipment .....	9
Firing rates .....	11

<b>INSTALLATION</b> .....	11
Boiler plate .....	11
Blast tube length .....	11
Securing the burner to the boiler .....	11
Choice of nozzle .....	13
Nozzle assembly .....	13
Combustion head setting .....	13
Hydraulic system .....	15
Electrical system .....	17
Servomotor .....	21
Oil pressure switch .....	21
Pump .....	21
Burner firing .....	23
Burner calibration .....	23
Burner operation .....	29
Final checks .....	29
Maintenance .....	29
Fault - Probable cause - Suggested remedy .....	32

### N.B.

Figures mentioned in the text are identified as follows:

- 1)(A) = part 1 of figure A, same page as text;  
1)(A)p.8 = part 1 of figure A, page number 8.

## D INHALT

<b>TECHNISCHE ANGABEN</b> .....	Seite 5
Bauvarianten .....	5
Kit für modulierenden Betrieb .....	5
Brennerbeschreibung .....	9
Verpackung - Gewicht .....	9
Abmessungen .....	9
Ausstattung .....	9
Regelbereiche .....	11

<b>INSTALLATION</b> .....	11
Kesselplatte .....	11
Flammrohrlänge .....	11
Befestigung des Brenners am Heizkessel .....	11
Wahl der Düse .....	13
Düsemontage .....	13
Einstellung des Flammkopfs .....	13
Hydraulikanlage .....	15
Elektroanlage .....	17
Stellantrieb .....	21
Öldruckwächter .....	21
Pumpe .....	21
Inbetriebnahme des Brenners .....	23
Brennereinstellung .....	23
Brennerbetrieb .....	27
Endkontrollen .....	29
Wartung .....	29
Störungen - Ursachen - Abhilfen .....	31

### Anmerkung

Die Zeichnungen, auf die im Text Bezug genommen wird, werden folgendermaßen bezeichnet:

- 1)(A) = Detail 1 der Zeichnung A auf der gleichen Textseite;  
1)(A)S.8 = Detail 1 der Zeichnung A auf Seite 8.

## F INDEX

<b>DONNÉES TECHNIQUES</b> .....	page 7
Modèles disponibles .....	7
Kit pour fonctionnement modulant .....	7
Description brûleur .....	9
Emballage - Poids .....	9
Encombrement .....	9
Équipement standard .....	9
Plages de puissance .....	11

<b>INSTALLATION</b> .....	11
Plaque chaudière .....	11
Longueur buse .....	11
Fixation du brûleur à la chaudière .....	11
Choix du gicleur .....	13
Montage du gicleur .....	13
Réglage tête de combustion .....	13
Installation hydraulique .....	15
Installation électrique .....	17
Servomoteur .....	21
Pressostat fioul .....	21
Pompe .....	21
Allumage brûleur .....	23
Réglage brûleur .....	23
Fonctionnement brûleur .....	27
Contrôles finaux .....	29
Entretien .....	29
Inconvénients - Causes - Remèdes .....	33

### Attention

Les figures rappelées dans le texte sont comme suit indiquées:

- 1)(A) = Détail 1 de la figure A dans la même page du texte;  
1)(A)p.8 = Détail 1 de la figure A page 8.

**DATI TECNICI**

MODELLO			RL 28/M	RL 38/M	RL 50/M	
TIPO			663 M	664 M	665 M	
POTENZA (1)	MAX.	kW	166 - 332	237 - 450	296 - 593	
		Mcal/h	143 - 286	204 - 387	255 - 510	
		kg/h	14 - 28	20 - 38	25 - 50	
	MIN.	kW	90 - 166	101 - 237	130 - 296	
		Mcal/h	76,5 - 143	87 - 204	112 - 255	
		kg/h	7,5 - 14	8,5 - 20	11 - 25	
COMBUSTIBILE			Gasolio			
- Potere calorifico inferiore		kWh/kg Mcal/kg	11,8 10,2 (10.200 kcal/kg)			
- Densità		kg/dm <sup>3</sup>	0,82 - 0,85			
- Viscosità a 20 °C		mm <sup>2</sup> /s max	6 (1,5 °E - 6 cSt)			
FUNZIONAMENTO			<ul style="list-style-type: none"> <li>• Intermittente (min. 1 arresto ogni 24 ore). Questi bruciatori sono adatti anche al funzionamento continuo se vengono equipaggiati con l'apparecchiatura Landis LOK 16.250 A27 (intercambiabile con l'apparecchiatura Landis LAL 1.25 del bruciatore).</li> <li>• Due stadi progressivi (modulante con kit).</li> </ul>			
UGELLO		numero	1 (ugello con ritorno)			
IMPIEGO STANDARD			Caldaie: ad acqua, a vapore, ad olio diatermico			
TEMPERATURA AMBIENTE		°C	0 - 40			
TEMPERATURA ARIA COMBURENTE		°C max	60			
ALIMENTAZIONE ELETTRICA		V Hz	230 ~ +/- 10% 50 - monofase	230 - 400 con neutro ~ +/- 10% 50 - trifase		
MOTORE ELETTRICO		rpm W V A	2800 300 220 / 240 2,4	2800 450 220 / 240 - 380 / 415 2 - 1,2	2800 650 220 / 240 - 380 / 415 3 - 1,7	
TRASFORMATORE D'ACCENSIONE		V1 - V2 I1 - I2	230 V - 2 x 5 kV 1,9 A - 30 mA			
POMPA		portata (a 20 bar) campo di pressione temperatura combustibile	kg/h bar °C max	74 10 - 20 60	99 10 - 20 60	99 10 - 20 60
POTENZA ELETTRICA ASSORBITA		W max	400	600	800	
GRADO DI PROTEZIONE			IP 44			
CONFORMITÀ DIRETTIVE CEE			2006/42 - 2006/95 - 2004/108			
RUMOROSITÀ (2)		dBA	68	70	75	

(1) Condizioni di riferimento: Temperatura ambiente 20°C - Pressione barometrica 1000 mbar - Altitudine 100 m s.l.m.

(2) Pressione sonora misurata nel laboratorio combustione del costruttore, con bruciatore funzionante su caldaia di prova, alla potenza massima.

**VERSIONI COSTRUTTIVE:**

BRUCIATORE	RL 28/M		RL 38/M		RL 50/M	
Lunghezza boccaglio mm	241	351	241	351	241	351
Codice	3471002	3471003	3471402	3471403	3471602	3471603

**KIT PER FUNZIONAMENTO MODULANTE**

I componenti da ordinare sono due:

- il Regolatore di potenza da installare sul bruciatore;
- la Sonda da installare sul generatore di calore.

PARAMETRO DA CONTROLLARE		SONDA		REGOLATORE DI POTENZA	
	Campo di regolazione	Tipo	Codice	Tipo	Codice
Temperatura	- 100...+ 500 °C	PT 100	3010110	RWF40	3010212
Pressione	0...2,5 bar 0...16 bar	Sonda con uscita 4...20 mA	3010213 3010214		

MODELL			RL 28/M	RL 38/M	RL 50/M
TYP			663 M	664 M	665 M
LEISTUNG (1)	MAX.	kW	166 - 332	237 - 450	296 - 593
		Mcal/h	143 - 286	204 - 387	255 - 510
	MIN.	kg/h	14 - 28	20 - 38	25 - 50
		kW	90 - 166	101 - 237	130 - 296
		Mcal/h	76,5 - 143	87 - 204	112 - 255
		kg/h	7,5 - 14	8,5 - 20	11 - 25
BRENNSTOFF			Heizöl EL		
- Heizwert Hu		kWh/kg	11,8		
		Mcal/kg	10,2 (10.200 kcal/kg)		
- Dichte		kg/dm <sup>3</sup>	0,82 - 0,85		
- Viskosität b. 20 °C		mm <sup>2</sup> /s max	6 (1,5 °E - 6 cSt)		
BETRIEB			<ul style="list-style-type: none"> <li>• Intermittierend (min. 1 Abschaltung in 24 Std). Wenn dieser Brenner mit dem Gasfeuerungsautomaten Landis &amp; Gyr LOK 16.250 A27 ausgestattet ist, ist er auch für den Dauerbetrieb geeignet mit dem Steuergerät Landis LAL 1.25 austauschbar.</li> <li>• Gleitend zweistufig (modulierend mit Kit).</li> </ul>		
DÜSE		Nummer	1 (Rücklaufdüse)		
STANDARDEINSATZ			Heizkessel: mit Wasser, Dampf, diathermischem Öl		
RAUMTEMPERATUR		°C	0 - 40		
TEMPERATUR VERBRENNUNGSLUFT		°C max	60		
ELEKTRISCHE SPEISUNG		V	230 ~ +/- 10%	230 - 400 mit Nulleiter ~ +/- 10%	
		Hz	50 - einphasing	50 - einphasing	
ELEKTROMOTOR		rpm	2800	2800	2800
		W	300	450	650
		V	220 / 240	220 / 240 - 380 / 415	220 / 240 - 380 / 415
		A	2,4	2 - 1,2	3 - 1,7
ZÜNDTRANSFORMATOR		V1 - V2	230 V - 2 x 5 kV		
		I1 - I2	1,9 A - 30 mA		
PUMPE	Fördermenge (bei 20 bar)	kg/h	74	99	99
	Druckbereich	bar	10 - 20	10 - 20	10 - 20
	Brennstofftemperatur	°C max	60	60	60
AUFGENOMMENE STROMLEISTUNG		W max	400	600	800
SCHUTZART			IP 44		
CE-NORMGERECHT			2006/42 - 2006/95 - 2004/108		
SCHALLDRUCKPEGEL (2)		dBA	68	70	75

(1) Bezugsbedingungen: Raumtemperatur 20°C - Barometrischer Druck 1000 mbar - Höhe 100 m ü.d.M.

(2) Schalldruck, im Brennprüflabor des Herstellers mit Brenner auf Prüfkessel bei Höchstleistung gemessen.

**BAUVARIANTEN:**

BRENNER	RL 28/M		RL 38/M		RL 50/M	
Flammrohrlänge mm	241	351	241	351	241	351
Code	3471002	3471003	3471402	3471403	3471602	3471603

**KIT FÜR MODULIERENDEN BETRIEB**

Folgende Zubehörteile müssen bestellt werden:

- der Leistungsregler (in den Brenner einzubauen);
- der Fühler (in den Wärmeerzeuger einzubauen).

ZU ÜBERWACHENDER WERT		FÜHLER		LEISTUNGSREGLER	
	Regelbereich	Typ	Code	Typ	Code
Temperatur	- 100...+ 500 °C	PT 100	3010110	RWF40	3010212
Druck	0...2,5 bar 0...16 bar	Fühler mit Ausgang 4...20 mA	3010213 3010214		

MODEL			RL 28/M	RL 38/M	RL 50/M
TYPE			663 M	664 M	665 M
OUTPUT (1)	MAX.	kW	166 - 332	237 - 450	296 - 593
		Mcal/h	143 - 286	204 - 387	255 - 510
		kg/h	14 - 28	20 - 38	25 - 50
	MIN.	kW	90 - 166	101 - 237	130 - 296
		Mcal/h	76,5 - 143	87 - 204	112 - 255
		kg/h	7,5 - 14	8,5 - 20	11 - 25
FUEL			Light oil		
- Net calorific value		kWh/kg	11.8		
		Mcal/kg	10.2 (10.200 kcal/kg)		
- Density		kg/dm <sup>3</sup>	0.82 - 0.85		
- Viscosity at 20 °C		mm <sup>2</sup> /s max	6 (1,5 °E - 6 cSt)		
OPERATION			<ul style="list-style-type: none"> <li>On-Off (min 1 stop each 24 hours). These burners are also fitted for the continuous operation, if they are equipped with the control box LANDIS type LOK 16.250 A27 (interchangeable with the burner control box LANDIS LAL 1.25).</li> <li>Progressive two-stage (modulating by Kit).</li> </ul>		
NOZZLE		number	1 (nozzle with return)		
STANDARD APPLICATIONS			Boilers: water, steam, diathermic oil		
AMBIENT TEMPERATURE		°C	0 - 40		
COMBUSTION AIR TEMPERATURE		°C max	60		
ELECTRICAL SUPPLY		V	230 ~ +/- 10%	230 - 400 with neutral ~ +/- 10%	
		Hz	50 - single-phase	50 - three-phase	
ELECTRIC MOTOR		rpm	2800	2800	2800
		W	300	450	650
		V	220/240	220/240 - 380/415	220/240 - 380/415
		A	2,4	2 - 1,2	3 - 1,7
IGNITION TRANSFORMER		V1 - V2	230 V - 2 x 5 kV		
		I1 - I2	1,9 A - 30 mA		
PUMP		kg/h	74	99	99
delivery (at 20 bar)		bar	10 - 20	10 - 20	10 - 20
pressure range		°C max	60	60	60
fuel temperature		W max	400	600	800
ELECTRICAL POWER CONSUMPTION					
ELECTRICAL PROTECTION			IP 44		
IN CONFORMITY WITH EEC DIRECTIVES			2006/42 - 2006/95 - 2004/108		
NOISE LEVELS (2)		dBA	68	70	75

(1) Reference conditions: Ambient temperature 20°C - Barometric pressure 1000 mbar - Altitude 100 m a.s.l.

(2) Sound pressure measured in manufacturer's combustion laboratory, with burner operating on test boiler and at maximum rated output.

**VARIANTS:**

BURNER	RL 28/M		RL 38/M		RL 50/M	
Blast tube length mm	241	351	241	351	241	351
Code	3471002	3471003	3471402	3471403	3471602	3471603

**OUTPUT MODULATION REGULATOR KIT**

Two components should be ordered:

- output regulator to install on the burner;
- probe to install on the boiler.

PARAMETER TO BE CHECKED		PROBE		POWER REGULATOR	
	Range	Type	Code	Type	Code
Temperature	- 100...+ 500 °C	PT 100	3010110	RWF40	3010212
Pressure	0...2,5 bar 0...16 bar	Probe with output 4...20 mA	3010213 3010214		



MODELE			RL 28/M	RL 38/M	RL 50/M
TYPE			663 M	664 M	665 M
PUISSANCE <sup>(1)</sup>	MAX.	kW Mcal/h kg/h	166 - 332 143 - 286 14 - 28	237 - 450 204 - 387 20 - 38	296 - 593 255 - 510 25 - 50
	MIN.	kW Mcal/h kg/h	90 - 166 76,5 - 143 7,5 - 14	101 - 237 87 - 204 8,5 - 20	130 - 296 112 - 255 11 - 25
COMBUSTIBLE			FIOUL DOMESTIQUE		
- Pouvoir calorifique inférieur		kWh/kg Mcal/kg	11,8 10,2 (10.200 kcal/kg)		
- Densité		kg/dm <sup>3</sup>	0,82 - 0,85		
- Viscosité à 20 °C		mm <sup>2</sup> /s max	6 (1,5 °E - 6 cSt)		
FONCTIONNEMENT			<ul style="list-style-type: none"> <li>Intermittent (1 arrêt min en 24 heures). Ces brûleurs sont aptes aussi pour service permanent, si sont équipés avec le boîtier LANDIS LOK 16.250 A27 (interchangeable avec le boîtier, LANDIS LAL 1.25, du brûleur).</li> <li>2 allures progressives (modulant avec kit).</li> </ul>		
GICLEUR		nombre	1 (gicleur avec retour)		
EMPLOI STANDARD			Chaudières: à eau, à vapeur, à huile diathermique		
TEMPERATURE AMBIANTE		°C	0 - 40		
TEMPERATURE AIR COMBURANT		°C max	60		
ALIMENTATION ELECTRIQUE		V Hz	230 ~ +/- 10% 50 - monophasée	230 - 400 avec neutre ~ +/- 10% 50 - triphasée	
MOTEUR ELECTRIQUE		rpm W V A	2800 300 220/240 2,4	2800 450 220/240 - 380/415 2 - 1,2	2800 650 220/240 - 380/415 3 - 1,7
TRANSFORMATEUR D'ALLUMAGE		V1 - V2 I1 - I2	230 V - 2 x 5 kV 1,9 A - 30 mA		
POMPE		débit (à 20 bar) plage de pression température combustible	kg/h bar °C max	74 10 - 20 60	99 10 - 20 60
PUISSANCE ELECTRIQUE ABSORBEE		W max	400	600	800
DEGRE DE PROTECTION			IP 44		
CONFORMÉMENT AUX DIRECTIVES CEE			2006/42 - 2006/95 - 2004/108		
NIVEAU DE BRUIT <sup>(2)</sup>		dBA	68	70	75

(1) Conditions de référence: Température ambiante 20°C - Pression barométrique 1000 mbar - Altitude 100 m au-dessus du niveau de la mer.

(2) Pression acoustique mesurée dans le laboratoire combustion du constructeur, le brûleur fonctionnant sur une chaudière d'essai à la puissance maximum.

**MODÈLES DISPONIBLES:**

BRULEUR	RL 28/M		RL 38/M		RL 50/M	
Longueur buse mm	241	351	241	351	241	351
Code	3471002	3471003	3471402	3471403	3471602	3471603

**KIT POUR FONCTIONNEMENT MODULANT**

Il faut commander 2 composants:

- le régulateur de puissance à installer sur le brûleur;
- la sonde à installer sur le générateur de chaleur.

PARAMETRE A CONTROLER		SONDE		REGULATEUR DE PUISSANCE	
	Plage de régulation	Type	Code	Type	Code
Température	- 100...+ 500 °C	PT 100	3010110	RWF40	3010212
Pression	0...2,5 bar 0...16 bar	Sonde avec sortie 4...20 mA	3010213 3010214		

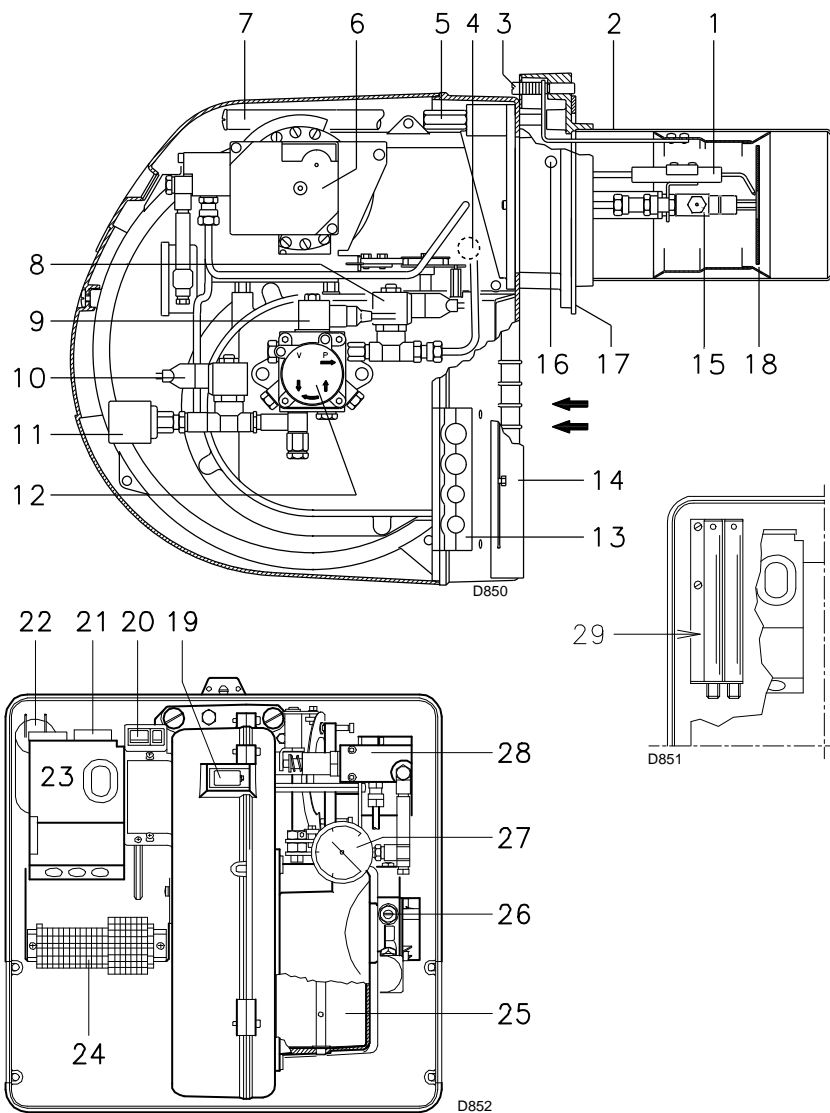

## DESCRIZIONE BRUCIATORE (A)

- 1 Elettrodi di accensione
- 2 Testa di combustione
- 3 Vite per regolazione testa di combustione
- 4 Fotoresistenza per il controllo presenza fiamma
- 5 Vite per il fissaggio ventilatore alla flangia
- 6 Servomotore, comanda il variatore di portata del combustibile e la serranda dell'aria.  
Durante la sosta del bruciatore la serranda dell'aria è completamente chiusa per ridurre al minimo le dispersioni termiche della caldaia dovute al tiraggio del camino che richiama l'aria dalla bocca di aspirazione del ventilatore
- 7 Guide per apertura bruciatore ed ispezione alla testa di combustione
- 8 Valvola nella mandata pompa (di sicurezza)
- 9 Valvola nella mandata pompa
- 10 Valvola nel ritorno ugello
- 11 Pressostato olio
- 12 Pompa
- 13 Piastrina predisposta per ottenere 4 fori, utili al passaggio dei tubi flessibili e cavi elettrici
- 14 Serranda aria supplementare
- 15 Portaspruzzo antigocciolamento
- 16 Presa di pressione ventilatore
- 17 Flangia per il fissaggio alla caldaia
- 18 Disco di stabilità fiamma
- 19 Visore fiamma
- 20 Un interruttore per funzionamento: automatico - manuale - spento.  
Un pulsante per: aumento - diminuzione potenza.
- 21 Contattore motore e relè termico con pulsante di sblocco (RL 38 - 50/M)
- 22 Condensatore motore (RL 28/M)
- 23 Apparecchiatura elettrica con avvisatore luminoso di blocco e pulsante di sblocco
- 24 Morsettiera
- 25 Serranda aria
- 26 Regolazione pressione pompa
- 27 Manometro pressione ritorno ugello
- 28 Variatore pressione ritorno ugello
- 29 Prolunghe per guide 7)

(A)

mm	A	B	C	kg
RL 28/M	872	550	540	39
RL 38/M	872	550	540	41
RL 50/M	872	550	540	42

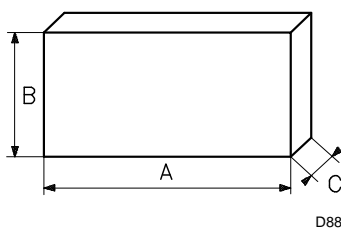

(B)

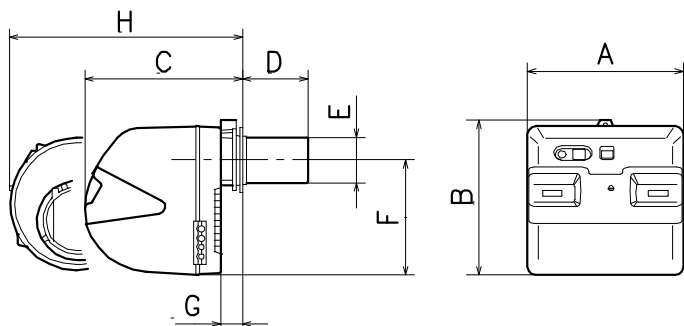

mm	A	B	C	D <sup>(1)</sup>	E	F	G	H <sup>(1)</sup>
RL 28/M	476	474	468	241 - 351	140	352	52	672 - 807
RL 38/M	476	474	468	241 - 351	140	352	52	672 - 807
RL 50/M	476	474	468	241 - 351	152	352	52	672 - 807

(1) Boccaglio: corto - lungo  
Blast tube: short - long

Flammenrohr: kurz - lang  
Buse: courte - longue

(C)

Vi sono due possibilità di blocco:

### Blocco apparecchiatura:

l'accensione del pulsante dell'apparecchiatura 23)(A) avverte che il bruciatore è in blocco.

Per sbloccare premere il pulsante.

### Blocco motore (RL 38 - 50/M):

per sbloccare premere il pulsante del relè termico 21)(A).

### IMBALLO - PESO (B) - misure indicative

- I bruciatori vengono spediti in imballi di cartone con dimensioni di ingombro secondo tabella (B).
- Il peso del bruciatore completo di imballo è indicato nella tabella (B).

### INGOMBRO (C) - misure indicative

L'ingombro del bruciatore è riportato in fig. (C). Tener presente che per ispezionare la testa di combustione il bruciatore deve essere aperto arretrandone la parte posteriore sulle guide. L'ingombro del bruciatore aperto è indicato dalla quota H.

### CORREDO

- 2 - Tubi flessibili
- 2 - Guarnizioni per tubi flessibili
- 2 - Nipples per tubi flessibili
- 1 - Schermo termico
- 2 - Prolunghe 29)(A) per guide 7)(A) (modelli con boccaglio 351 mm)
- 4 - Viti per fissare la flangia del bruciatore alla caldaia: M 8 x 25
- 3 - Passacavi per collegamento elettrico (RL 28/M)
- 4 - Passacavi per collegamento elettrico (RL 38 - 50/M)
- 1 - Istruzione
- 1 - Catalogo ricambi

## BRENNERBESCHREIBUNG (A)

- 1 Zündelektroden
- 2 Flammkopf
- 3 Einstellschraube Flammkopf
- 4 Lichtelektrischer Widerstand für die Flammenüberwachung
- 5 Befestigungsschraube Gebläse an Flansch
- 6 Stellantrieb zur Steuerung des Durchsatzreglers des Brennstoffs und der Luftklappe. Bei Brennerstillstand ist die Luftklappe geschlossen, um die Wärmeverluste des Kessels durch den Kaminzug mit Luftnachführung von der Saugöffnung des Gebläses zu vermeiden.
- 7 Gleitschienen zum Ausschwenken des Brenners und für die Kontrolle des Flammkopfs
- 8 Pumpenvorlaufventil (Sicherheitsventil)
- 9 Pumpenvorlaufventil
- 10 Düsenrücklaufventil
- 11 Öldruckwächter
- 12 Pumpe
- 13 Platte mit 4 Vorbohrungen, zum Durchtritt der Schlauchleitungen und Stromkabel.
- 14 Zusätzliche Luftklappe
- 15 Antitropfen-Düsenstock
- 16 Gebläsedruck-Anschluß
- 17 Befestigungsflansch am Kessel
- 18 Scheibe für Flammenstabilität
- 19 Sichtfenster
- 20 Ein Schalter für:  
Automatischer Betrieb - Manueller Betrieb - Aus Ein Druckknopf für:  
Leistungserhöhung -Leistungsverminderung
- 21 Motorschaltglied und Wärmerelais mit Entriegelungsschalter (RL 38 - 50/M)
- 22 Motorkondensator (RL 28/M)
- 23 Steuergerät mit Kontrollampe für Störabschaltung und Entriegelungsschalter
- 24 Anschlußklemmenbrett
- 25 Luftklappe
- 26 Regelung Pumpendruck
- 27 Druckmanometer Rücklaufdüse
- 28 Druckregler Rücklaufdüse
- 29 Verlängerungen zu Gleitschienen 7)

Die Störabschaltungen des Brenners können zweierlei Art sein:

### Störabschaltung des Gerätes:

das Aufleuchten des Druckknopfes des Gerätes 23)(A) weist auf eine Störabschaltung des Brenners hin.

Zur Entriegelung den Druckknopf drücken.

### Störabschaltung Motor (RL 38 - 50/M):

entriegelung durch Drücken auf den Druckknopf des Wärmerelais 21)(A).

## VERPACKUNG - GEWICHT (B) - Richtwerte

- Die Brenner werden in Kartonverpackungen geliefert, Abmessungen siehe Tabelle (B).
- Das Gesamtgewicht des Brenners einschließlich Verpackung wird aus Tabelle (B) ersichtlich.

## ABMESSUNGEN (C) - Richtwerte

Die Brennerabmessungen sind in der Abb. (C) angeführt.

Beachten Sie, daß der Brenner für die Flammkopfspektion geöffnet werden muß, indem sein rückwärtiger Teil auf den Gleitschienen nach hinten geschoben wird.

Die Abmessungen des ausgeschwenkten Brenners, ohne Verkleidung, sind unter H aufgeführt.

## AUSSTATTUNG

- 2 - Schläuche
- 2 - Schlauchdichtungen
- 2 - Schlauchnippel
- 1 - Wärmeschild
- 2 - Verlängerungen 29)(A) für Gleitschienen 7)(A) (Typen mit 351 mm Flammrohr)
- 4 - Schrauben für die Befestigung des Brennerflanschs am Kessel: M 8 x 25
- 3 - Kabeldurchgänge (RL 28/M)
- 4 - Kabeldurchgänge (RL 38 - 50/M)
- 1 - Anleitung
- 1 - Ersatzteile Katalog

## BURNER DESCRIPTION (A)

- 1 Ignition electrodes
- 2 Combustion head
- 3 Screw for combustion head adjustment
- 4 Photocell for flame presence control
- 5 Screw for fixing fan to flange
- 6 Servomotor provides adjustment of fuel delivery regulator and of air gate valve. When the burner is not operating the air gate valve is fully closed in order to reduce heat dispersion from the boiler due to the flue draught which draws air from the fan suction inlet.
- 7 Slide bars for opening the burner and inspecting the combustion head
- 8 Pump delivery valve (safety valve)
- 9 Pump delivery valve
- 10 Valve on nozzle return
- 11 Oil pressure switch
- 12 Pump
- 13 Plate prearranged to drill 4 holes for the passage of hoses and electrical cables.
- 14 Supplementary air gate valve
- 15 Non-drip nozzle holder
- 16 Fan pressure test point
- 17 Boiler mounting flange
- 18 Flame stability disk
- 19 Flame inspection window
- 20 Power switch for different operation:  
automatic - manual - off  
Button for:  
power increase - power reduction
- 21 Motor contactor and thermal cut-out with reset button (RL 38 - 50/M)
- 22 Motor capacitor (RL 28/M)
- 23 Control box with lock-out pilot light and lock-out reset button
- 24 Terminal strip
- 25 Air gate valve
- 26 Pump pressure adjustment
- 27 Pressure gauge for pressure on nozzle return
- 28 Pressure regulator on nozzle return
- 29 Extensions for slide bars 7)

Two types of burner failure may occur:

### Control Box Lock-out:

if the control box 23)(A) pushbutton lights up, it indicates that the burner is in lock-out.

To reset, press the pushbutton.

### Motor trip (RL 38 - 50/M):

release by pressing the pushbutton on thermal relay 21)(A).

## PACKAGING - WEIGHT (B) - Approximate measurements

- The burners are shipped in cardboard boxes with the maximum dimensions shown in Table (B).
- The weight of the burner complete with packaging is indicated in Table (B).

## MAX. DIMENSIONS (C) - Approximate measurements

The maximum dimensions of the burner are given in (C).

Bear in mind that inspection of the combustion head requires the burner to be opened and the rear part withdrawn on the slide bars.

The maximum dimension of the burner, without casing, when open is given by measurement H.

## STANDARD EQUIPMENT

- 2 - Flexible hoses
- 2 - Gaskets for flexible hoses
- 2 - Nipples for flexible hoses
- 1 - Thermal insulation screen
- 2 - Extensions 29)(A) for slide bars 7)(A) (for models with 351 mm blast tube)
- 4 - Screws to secure the burner flange to the boiler M 8 x 25
- 3 - Fairleads for electrical connections (RL 28/M)
- 4 - Fairleads for electrical connections (RL 38 - 50/M)
- 1 - Instruction booklet
- 1 - Spare parts list

## DESCRIPTION BRULEUR (A)

- 1 Electrodes d'allumage
- 2 Tête de combustion
- 3 Vis pour réglage tête de combustion
- 4 Photorésistance pour le contrôle présence flamme
- 5 Vis de fixation du ventilateur à la bride
- 6 Servomoteur de commande du variateur du débit du fioul et du volet d'air. Lors de l'arrêt du brûleur ce volet d'air est complètement fermé afin de réduire le plus possible les dispersions thermiques de la chaudière causées par le tirage du conduit de rappel d'air sur la bouche d'aspiration du ventilateur.
- 7 Guides pour ouverture brûleur et inspection de la tête de combustion
- 8 Vanne sur le refoulement de la pompe (de sécurité)
- 9 Vanne sur le refoulement de la pompe
- 10 Vanne sur le retour gicleur
- 11 Pressostat fioul
- 12 Pompe
- 13 Plaquette prédisposée pour recevoir 4 trous de passage des flexibles et des câbles électriques.
- 14 Volet d'air supplémentaire
- 15 Pulvérisateur anti-suintement
- 16 Prise de pression ventilateur
- 17 Bride de fixation à la chaudière
- 18 Disque de stabilité de flamme
- 19 Viseur flamme
- 20 Un interrupteur pour le fonctionnement :  
automatique - manuel - éteint  
Un bouton pour:  
augmentation - diminution de puissance
- 21 Contacteur moteur et relais thermique avec bouton de déblocage (RL 38 - 50/M)
- 22 Condensateur moteur (RL 28/M)
- 23 Coffret de sécurité avec signal lumineux de blocage et bouton de déblocage
- 24 Bornier
- 25 Volet d'air
- 26 Réglage pression pompe
- 27 Manomètre pression retour gicleur
- 28 Régulateur pression retour gicleur
- 29 Rallonges de guides 7)

Il existe deux types de blocage du brûleur:

### Blocage coffret:

l'allumage du bouton du coffret de sécurité 23)(A) avertit que le brûleur s'est bloqué. Pour le débloquent appuyer sur le bouton.

### Blocage moteur (RL 38 - 50/M):

pour le débloquent appuyer sur le bouton-poussoir du relais thermique 21)(A).

## EMBALLAGE - POIDS (B) - Mesures indicatives

- Les brûleurs sont expédiés dans des emballages en carton dans les dimensions d'encombrement indiquées dans le tab. (B).
- Le poids du brûleur avec son emballage est indiqué dans le tab. (B).

## ENCOMBREMENT (C) - Mesures indicatives

L'encombrement du brûleur est indiqué dans le tab. (C).

Il faut tenir compte du fait que pour inspecter la tête de combustion, le brûleur doit être ouvert, la partie arrière reculée sur les guides. L'encombrement du brûleur ouvert, sans carter, est indiqué par la cote H.

## EQUIPEMENT STANDARD

- 2 - Tuyaux flexibles
- 2 - Joints pour tuyaux flexibles
- 2 - Nipples pour tuyaux flexibles
- 1 - Ecran thermique
- 2 - Rallonges 29)(A) de guides 7)(A) (modèles avec buse 351 mm)
- 4 - Vis pour fixer la bride du brûleur à la chaudière: M 8 x 25
- 3 - Passe-câbles pour branchement électrique (RL 28/M)
- 4 - Passe-câbles pour branchement électrique (RL 38 - 50/M)
- 1 - Instructions
- 1 - Catalogue pièces détachées

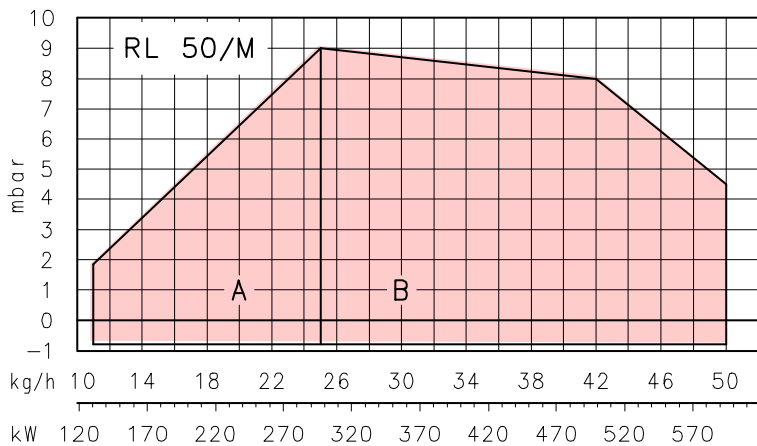
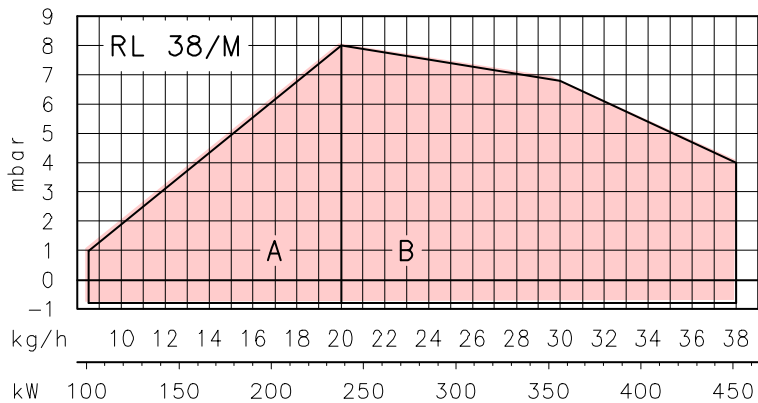
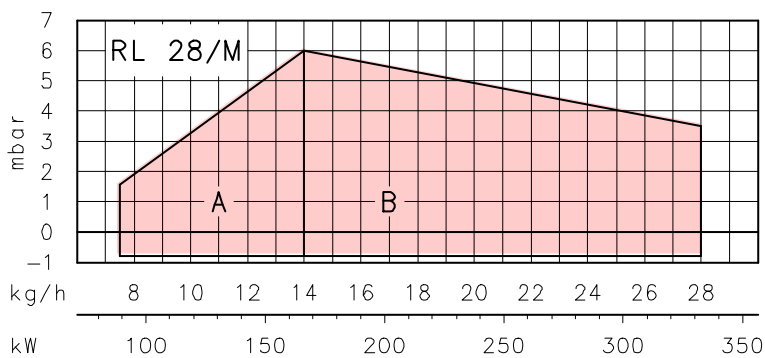

(A)

D853

mm	A	B	C
RL 28/M	160	224	M 8
RL 38/M	160	224	M 8
RL 50/M	160	224	M 8

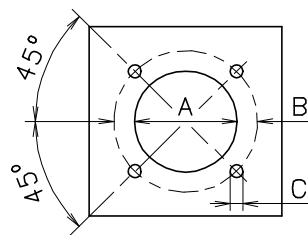

(B)

D455

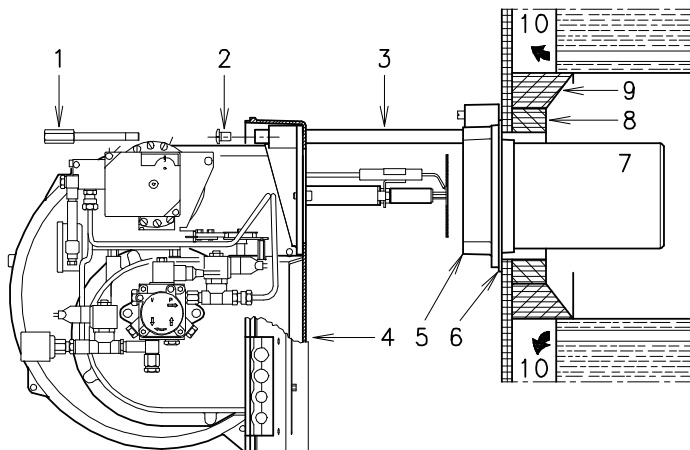

(C)

D854

## CAMPI DI LAVORO (A)

La potenza del bruciatore varia in funzionamento tra:

- una **POTENZA MINIMA** : area A
- una **POTENZA MASSIMA** : area B

Diagrammi (A):

Asse orizzontale : potenza bruciatore

Asse verticale : Pressione in camera di combustione

Il punto di lavoro si trova tracciando una verticale dalla potenza desiderata ed una orizzontale dalla pressione corrispondente in camera di combustione. Il punto di incontro delle due rette è il punto di lavoro che deve rimanere entro l'area A, per la potenza MINIMA, ed entro l'area B, per la potenza MASSIMA.

### Attenzione:

il CAMPO DI LAVORO è stato ricavato alla temperatura ambiente di 20 °C, alla pressione barometrica di 1000 mbar (circa 100 m s.l.m.) e con la testa di combustione regolata come indicato a p. 12.

## INSTALLAZIONE

### PIASTRA CALDAIA (B)

Forare la piastra di chiusura della camera di combustione come in (B). La posizione dei fori filettati può essere tracciata utilizzando lo schermo termico a corredo del bruciatore.

### LUNGHEZZA BOCCAGLIO (C)

La lunghezza del bocchaglio 7) va scelta secondo le indicazioni del costruttore della caldaia e, in ogni caso, deve essere maggiore dello spessore della porta della caldaia, completa di refrattario. Le lunghezze, L (mm), disponibili sono:

Bocchaglio 7):	RL 28/M	RL 38/M	RL 50/M
• corto	241	241	241
• lungo	351	351	351

Per le caldaie con giro dei fumi anteriore 10), o con camera ad inversione di fiamma, eseguire una protezione in materiale refrattario 8), tra refrattario caldaia 9) e bocchaglio 7).

La protezione deve consentire al bocchaglio di essere estratto.

Per le caldaie con il frontale raffreddato ad acqua non è necessario il rivestimento refrattario 8)-9)(C), se non vi è espressa richiesta del costruttore della caldaia.

### FISSAGGIO DEL BRUCIATORE ALLA CALDAIA (C)

Smontare il bocchaglio 7) dal bruciatore 4):

- togliere le viti 2) dalle due guide 3).
- Togliere la vite 1) che fissa il bruciatore 4) alla flangia 5).
- Sfilare il bocchaglio 7) completo di flangia 5) e guide 3).

Fissare la flangia 5)(C) alla piastra della caldaia interponendo la guarnizione 6) data a corredo. Utilizzare le 4 viti pure date a corredo dopo averne protetto la filettatura con prodotti anti-grippanti.

La tenuta bruciatore-caldaia deve essere ermetica.

## REGELBEREICHE (A)

Während des Betriebs schwankt die Brennerleistung zwischen:

- einer **MINDESTLEISTUNG** : Feld A
- einer **HÖCHSTLEISTUNG** : Feld B

Diagramme (A):

Waagrechte Achse : Brennerleistung

Senkrechte Achse : Feuerraum-überdruck

Der Arbeitspunkt wird durch Ziehen einer senkrechten Linie vom gewünschten Durchsatz zur einer horizontalen Linie des entsprechenden Drucks in der Brennkammer erhalten. Der Schnittpunkt der beiden Geraden ist der Arbeitspunkt, der innerhalb des Feldes A, für die Mindestleistung, und innerhalb des Feldes B, für die Höchstleistung liegen muß.

### Achtung:

der REGELBEREICH wurde bei einer Raumtemperatur von 20 °C, einem barometrischen Druck von 1000 mbar (ungefähr 100 m ü.d.M.) und einem wie auf Seite 12 eingestellten Flammkopf gemessen.

## INSTALLATION

### KESELPLATTE (B)

Die Abdeckplatte der Brennkammer wie in (B) gezeigt vorbohren. Die Position der Gewindebohrungen kann mit der zur Grundausrüstung gehörenden Isolierplatte ermittelt werden.

### FLAMMROHRLÄNGE (C)

Die Länge des Flammrohrs 7) wird entsprechend der Angaben des Kesselherstellers gewählt und muß in jedem Fall länger sein, als die Stärke der Kesseltür, einschließlich des Schamottesteins. Die verfügbaren Längen, (mm), sind:

Flammrohr 7):	RL 28/M	RL 38/M	RL 50/M
• kurz	241	241	241
• lang	351	351	351

Für Heizkessel mit vorderem Rauchlauf 10) oder mit Kammer mit Flammeninversion muß eine Schutzschicht aus feuerfestem Material 8), zwischen Schamottestein 9) und Flammrohr 7) eingeplant werden.

Diese Schutzschicht muß so angelegt sein, daß das Flammrohr ausbaubar ist.

Für die Kessel mit wassergekühlter Frontseite ist die Verkleidung mit feuerfestem Material 8)-9)(C) nicht notwendig, sofern nicht ausdrücklich vom Kesselhersteller erfordert.

### BEFESTIGUNG DES BRENNERS AM HEIZKESEL (C)

Das Flammrohr 7) vom Brenner 4) ausbauen:

- die Schrauben 2) von den beiden Führungen 3) entfernen.
- Die Befestigungsschraube 1) des Brenners 4) mit dem Flansch 5) abnehmen.
- Das Flammrohr 7) mit Flansch 5) und Führungen 3) herausziehen.

Den Flansch 5)(C) durch Zwischenlegen der beigepackten Dichtung 6) an die Kesselplatte befestigen. Die ebenfalls mitgelieferten 4 Schrauben verwenden, deren Gewinde mit einem Antifressmittel geschützt werden. Die Dichtung zwischen Brenner und Heizkessel muß dicht sein.

## FIRING RATES (A)

During operation, burner output varies between:

- **MINIMUM OUTPUT** : area A
- **MAXIMUM OUTPUT** : area B

Graphs (A):

Horizontal axis : Burner output

Vertical axis : Combustion chamber pressure

The work point may be found by plotting a vertical line from the desired delivery and a horizontal line from the pressure in the combustion chamber. The intersection of these two lines is the work point which must lie within area A, for MIN output, and within area B, for MAX output.

### Important:

the FIRING RATE area values have been obtained considering a surrounding temperature of 20 °C, and an atmospheric pressure of 1000 mbar (approx. 100 m above sea level) and with the combustion head adjusted as shown on page 12.

## INSTALLATION

### BOILER PLATE (B)

Drill the combustion chamber locking plate as shown in (B).

The position of the threaded holes can be marked using the thermal screen supplied with the burner.

### BLAST TUBE LENGTH (C)

The length of the blast tube 7) must be selected according to the indications provided by the manufacturer of the boiler, and in any case it must be greater than the thickness of the boiler door complete with its fettling. The range of lengths available, (mm), is as follows:

Blast tube 7):	RL 28/M	RL 38/M	RL 50/M
• short	241	241	241
• long	351	351	351

For boilers with front flue passes 10) or flame inversion chambers, protective fettling in refractory material 8) must be inserted between the boiler fettling 9) and the blast tube 7).

This protective fettling must not compromise the extraction of the blast tube.

For boilers having a water-cooled front the refractory fettling 8)-9)(C) is not required unless it is expressly requested by the boiler manufacturer.

### SECURING THE BURNER TO THE BOILER (C)

Disassemble the blast tube 7) from the burner 4) by proceeding as follows:

- remove the screws 2) from the two slide bars 3).
- Remove the screw 1) fixing the burner 4) to the flange 5).
- Withdraw the blast tube 7) complete with flange 5) and slide bars 3).

Secure flange 5)(C) to the boiler plate interposing the supplied gasket 6). Use the 4 screws provided after having protected the thread with anticruffing products.

The burner-boiler seal must be airtight.

## PLAGES DE PUISSANCE (A)

La puissance du brûleur varie en fonctionnement entre:

- une **PUISSANCE MINIMUM** : plage A
- une **PUISSANCE MAXIMUM** : plage B

Diagrammes (A):

Axe horizontal : Puissance du brûleur

Axe vertical : Pression chamb. comb.

Le point d'exercice se trouve en traçant une verticale à partir du débit désiré et une horizontale à partir de la pression correspondante dans la chambre de combustion. Le point de rencontre des deux droites est le point d'exercice qui doit rester dans les limites de la plage A, pour la puissance MIN, et dans la plage B, pour la puissance MAX.

### Attention:

la PLAGE DE PUISSANCE a été calculée à une température ambiante de 20 °C, à une pression barométrique de 1000 mbars (environ 100 m au-dessus du niveau de la mer) et avec la tête de combustion réglée comme indique la p. 12.

## INSTALLATION

### PLAQUE CHAUDIERE (B)

Percer la plaque de fermeture de la chambre de combustion comme sur la fig. (B). La position des trous filetés peut être tracée en utilisant l'écran thermique du brûleur.

### LONGUEUR BUSE (C)

La longueur de la buse 7) doit être choisie selon les indications du constructeur de la chaudière, et elle doit en tout cas être supérieure à l'épaisseur de la porte de la chaudière, matériau réfractaire compris. Les longueurs, (mm), disponibles sont:

Buse 7):	RL 28/M	RL 38/M	RL 50/M
• courte	241	241	241
• longue	351	351	351

Pour les chaudières avec circulation des fumées sur l'avant 10), ou avec chambre à inversion de flamme, réaliser une protection en matériau réfractaire 8), entre réfractaire chaudière 9) et buse 7).

La protection doit permettre l'extraction de la buse.

Pour les chaudières dont la partie frontale est refroidie par eau, le revêtement réfractaire 8)-9)(C) n'est pas nécessaire, sauf indication expresse du constructeur de la chaudière.

### FIXATION DU BRULEUR A LA CHAUDIERE (C)

Démonter la buse 7) du brûleur 4).

- enlever les vis 2) des deux guides 3).
- Retirer la vis 1) de fixation du brûleur 4) à la bride 5).
- Désenfiler la buse 7) avec bride 5) et guides 3).

Fixer la bride 5)(C) à la plaque de la chaudière en installant le joint 6) fourni de série. Utiliser les 4 vis fournies après en avoir protégé le filetage avec des produits antigrippants.

L'étanchéité brûleur-chaudière doit être parfaite.

1 A3	2 kg/h	3 bar	4 bar
15	13	20	17
20	20	20	17
30	24	20	15
40	30	20	16
50	33	20	16
60	42	20	16
70	50	20	15

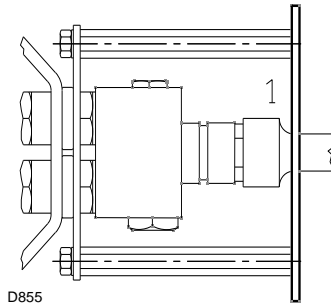

(A)

(B)

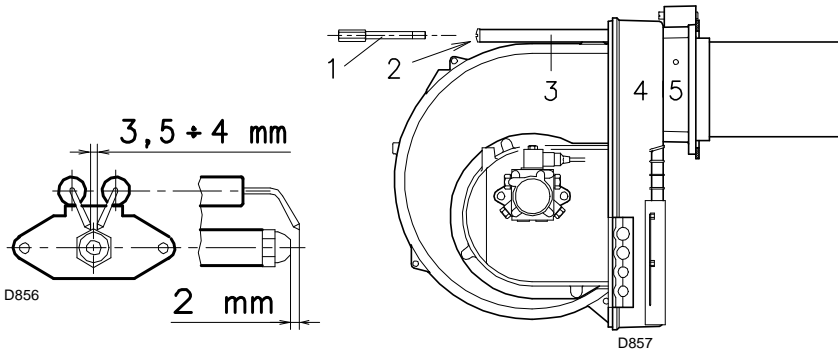

(C)

(D)

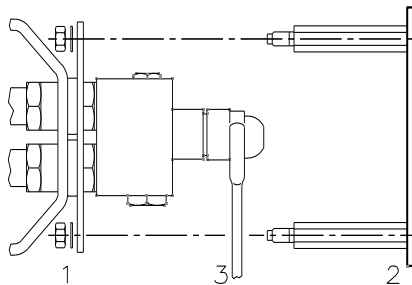

(E)

D858

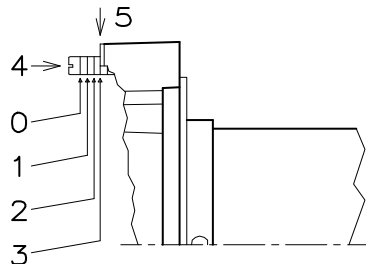

(F)

D462

### SCELTA DELL'UGELLO (A)

L'ugello va scelto tra quelli della tabella (A):

- 1 = Ugello Bergonzo tipo A3
- 2 = Portata massima ugello
- 3 = Pressione nella mandata pompa
- 4 = Pressione massima nel ritorno ugello

Qualora si desideri una portata intermedia tra i due valori riportati in tabella, scegliere l'ugello con portata superiore. La riduzione di portata si otterrà con il variatore di pressione.

### UGELLI CONSIGLIATI:

Bergonzo tipo A3, oppure A4 - angolo 45°.

### MONTAGGIO UGELLO

A questo punto dell'installazione il bruciatore è ancora separato dal boccaglio; è perciò possibile montare l'ugello con la chiave a tubo 1)(B) passando dall'apertura centrale del disco di stabilità fiamma. Non usare prodotti per la tenuta: guarnizioni, nastro o sigillanti. Fare attenzione di non ammaccare o incidere la sede di tenuta dell'ugello.

Controllare che gli elettrodi siano posizionati come in fig. (C).

Rimontare, infine, il bruciatore 4)(D) sulle guide 3) e farlo scorrere fino alla flangia 5), tenendolo leggermente sollevato per evitare che il disco di stabilità fiamma entri in contrasto con il boccaglio.

Avvitare le viti 2) sulle guide 3) e la vite 1) che fissa il bruciatore alla flangia.

Qualora fosse necessario sostituire l'ugello con bruciatore già applicato alla caldaia, procedere come segue:

- aprire il bruciatore sulle guide come in fig. (C)p.10.
- Togliere i dadi 1)(D) ed il disco 2.)
- Sostituire l'ugello con la chiave 3)(E).

### REGOLAZIONE TESTA DI COMBUSTIONE

La regolazione della testa di combustione dipende unicamente dalla portata massima del bruciatore alla quale dovrà funzionare.

Ruotare la vite 4)(F) fino a far collimare la tacca indicata dal diagramma (G) con il piano anteriore della flangia 5)(F).

### Esempio:

RL 50/M, portata massima gasolio = 32 kg/h. Il diagramma (G) indica che per una portata di 32 kg/h il bruciatore RL 50/M necessita di una regolazione della testa di combustione a 3 tacche circa, come illustrato in fig. (F).

↓ N° Tacche - Kerben - Notches - Encoches

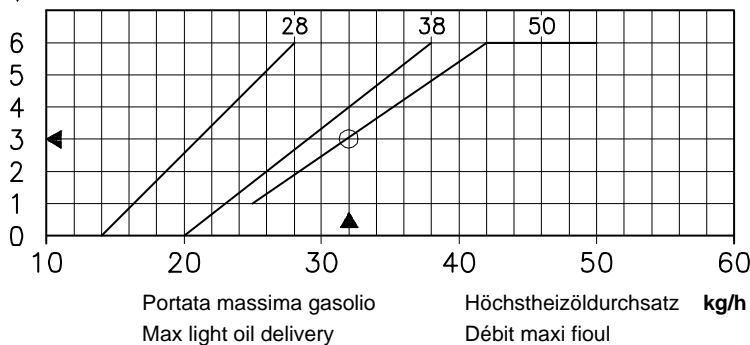

(G)

D859

## WAHL DER DÜSE (A)

Die Düse wird unter den in der Tabelle (A) angegebenen Typen ausgewählt:

- 1 = Düse Bergonzo Typ A3
- 2 = Höchstdurchsatz Düse
- 3 = Pumpenvorlaufdruck
- 4 = Höchstdruck Rücklaufdüse

Falls man einen mittleren Durchsatz zwischen den zwei in der Tabelle angegebenen Werten wünscht, muß man die Düse mit dem Höchstdurchsatz wählen. Die Durchsatzminderung wird über den Druckregler gesteuert.

### EMPFÖHLENE DÜSEN:

Bergonzo Typ A3, oder A4 - Winkel 45°.

## DÜSEMONTAGE

Während dieser Einbauphase ist der Brenner noch vom Flammrohr getrennt; es kann also die Düse mit dem Steckschlüssel 1)(B) montiert werden, und zwar über die mittige Öffnung der Scheibe für die Stabilisierung der Flamme. Keine Dichtzusätze verwenden: Dichtungen, Band oder Dichtmasse. Achten Sie darauf, daß dabei der Sitz der Düsendichtung nicht beschädigt wird.

Kontrollieren Sie, ob die Elektroden wie in Abb. (C) ausgerichtet sind.

Anschließend den Brenner 4)(D) auf die Führungen 3) montieren und bis zum Flansch 5) schieben, ihn dabei leicht angehoben halten, um Behinderungen zwischen der Scheibe für die Flammenstabilität und dem Flammrohr zu vermeiden.

Die Schrauben 2) auf die Führungen 3) und die Befestigungsschraube 1) des Brenners mit dem Flansch andrehen.

Für einen eventuellen Düsen austausch bei angebrachtem Brenner am Kessel ist wie folgt zu verfahren:

- den Brenner im Bereich der Führungen öffnen, vgl. Abb. (C)S.10.
- Die Muttern 1)(E) und die Scheibe 2) abnehmen.
- Die Düse mit dem Schlüssel 3)(E) austauschen.

## EINSTELLUNG DES FLAMMKOPFS

Die Einstellung des Flammkopfs hängt einzig vom Höchstdurchsatz des Brenners ab, bei dem der Brenner betrieben werden soll.

Die Schraube 4)(F) soweit verdrehen, bis die Kerbe in Kurve (G) mit der vorderen Fläche von Flansch 5)(F) zusammenfällt.

### Beispiel:

RL 50/M, Höchsttheizöldurchsatz = 32 kg/h.

Das Diagramm (G) zeigt auf, daß für einen Durchsatz von 32 kg/h für den Brenner RL 50/M eine Regulierung des Flammkopfes um ungefähr 3 Kerben benötigt wird, wie in der Abb. (F) dargestellt.

## CHOICE OF NOZZLE (A)

Nozzle must be chosen among those in table (A):

- 1 = Type A3 Bergonzo nozzle
- 2 = MAX nozzle delivery
- 3 = Pump delivery pressure
- 4 = MAX pressure on nozzle return

In case an intermediate delivery between the two values indicated in the table is required, a nozzle with higher delivery must be chosen. Delivery reduction will be obtained by means of the pressure regulator.

### RECOMMENDED NOZZLES:

Type A3 or A4 Bergonzo nozzles - 45° angle.

## NOZZLE ASSEMBLY

At this stage of installation the burner is still disassembled from the blast tube; it is therefore possible to fit the nozzle with the box spanner 1)(B), fitting the spanner through the central hole in the flame stability disk. Do not use any sealing products such as gaskets, sealing compound, or tape. Be careful to avoid damaging the nozzle sealing seat.

Make sure that the electrodes are positioned as shown in Figure (C).

Finally remount the burner 4)(D) on the slide bars 3) and slide it up to the flange 5), keeping it slightly raised to prevent the flame stability disk from pressing against the blast tube.

Tighten the screws 2) on the slide bars 3) and screw 1) that attaches the burner to the flange.

If it proves necessary to change a nozzle with the burner already fitted to the boiler, proceed as outlined below:

- Pull back the burner on its slide bars as shown in fig. (C)p.10.
- Remove the nuts 1)(E) and the disk 2).
- Use spanner 3)(E) to change the nozzles.

## COMBUSTION HEAD SETTING

The setting of the combustion head depends exclusively on the maximum burner delivery at which it will be operating. Turn screw 4)(F) until the notch shown in diagram (G) is level with the front surface of flange 5)(F).

### Example:

RL 50/M, maximum light oil delivery = 32 kg/h.

Diagram (G) indicates that for a delivery of 32 kg/h the RL 50/M Model requires the combustion head to be set to approx. three notches, as shown in Figure (F).

## CHOIX DU GICLEUR (A)

Le gicleur doit être choisis parmi ceux indiqués dans le tableau (A):

- 1 = Gicleur Bergonzo type A3
- 2 = Debit maximum du gicleur
- 3 = Pression sur le refoulement pompe
- 4 = Pression maxima dans le retour gicleur

Si l'on désire un débit compris entre deux valeurs du tableau, choisir le gicleur ayant le débit maximum. La réduction de débit sera obtenue en agissant sur le régulateur de pression.

### GICLEURS CONSEILLÉS:

Bergonzo type A3, ou A4 - angle 45°.

## MONTAGE DU GICLEUR

A ce stade de l'installation, le brûleur est encore séparé de la buse; il est par conséquent possible de monter le gicleur avec la clé en tube 1)(B), en passant par l'ouverture centrale du disque de stabilité de flamme. Ne pas utiliser de produits d'étanchéité: joints, ruban ou silicone. Faire attention à ne pas abîmer ou rayer le logement d'étanchéité du gicleur.

Contrôler que les électrodes soient positionnées comme sur la fig. (C).

Remonter le brûleur 4)(D) sur les guides 3) et faire coulisser celui-ci jusqu'à la bride 5), en le tenant légèrement soulevé pour éviter que le disque de stabilité de flamme ne bute contre la buse.

Visser les vis 2) sur les guides 3) et la vis 1) de fixation du brûleur à la bride.

S'il était nécessaire de remplacer un gicleur une fois que le brûleur a déjà été installé sur la chaudière, procéder comme suit:

- ouvrir le brûleur sur les guides comme indiqué fig. (C)p.10.
- Retirer les écrous 1)(E) et le disque 2).
- Remplacer les gicleurs avec la clé 3)(E).

## REGLAGE TETE DE COMBUSTION

Le réglage de la tête de combustion dépend uniquement du débit maxi du brûleur auquel il devra fonctionner.

Tourner la vis 4)(F) jusqu'à faire coïncider le repère indiqué sur le diagramme (G) avec le plan antérieur de la bride 5)(F).

### Exemple:

RL 50/M, débit maxi fioul = 32 kg/h.

Le diagramme (G) indique que pour un débit de 32 kg/h le brûleur RL 50/M nécessite un réglage de la tête de combustion à 3 encoches environ, comme l'illustre la fig. (F).

## IMPIANTO IDRAULICO

### ALIMENTAZIONE COMBUSTIBILE

#### Circuito bitubo (A)

Il bruciatore è dotato di pompa autoaspirante e perciò, entro i limiti indicati nella tabella, è in grado di alimentarsi da solo.

#### Cisterna più in alto del bruciatore A

E' opportuno che la quota "P" non superi i 10 m per non sollecitare eccessivamente l'organo di tenuta della pompa e la quota V non superi i 4 m per rendere possibile l'autoinnesco della pompa anche con serbatoio quasi vuoto.

#### Cisterna più in basso B

Non si deve superare la depressione in pompa di 0,45 bar (35 cm Hg). Con una depressione maggiore si ha liberazione di gas dal combustibile; la pompa diventa rumorosa e la sua durata diminuisce.

Si consiglia di far arrivare la tubazione di ritorno alla stessa altezza della tubazione di aspirazione; è più difficile il disinnescio della tubazione aspirante.

#### Circuito ad anello

Il circuito ad anello è costituito da un condotto che parte dalla cisterna e ritorna in essa nel quale una pompa ausiliaria fa scorrere il combustibile sotto pressione. Una derivazione dall'anello alimenta il bruciatore. Questo circuito è necessario quando la pompa del bruciatore non riesce ad autoalimentarsi perchè la distanza e/o il dislivello della cisterna sono superiori ai valori riportati in tabella.

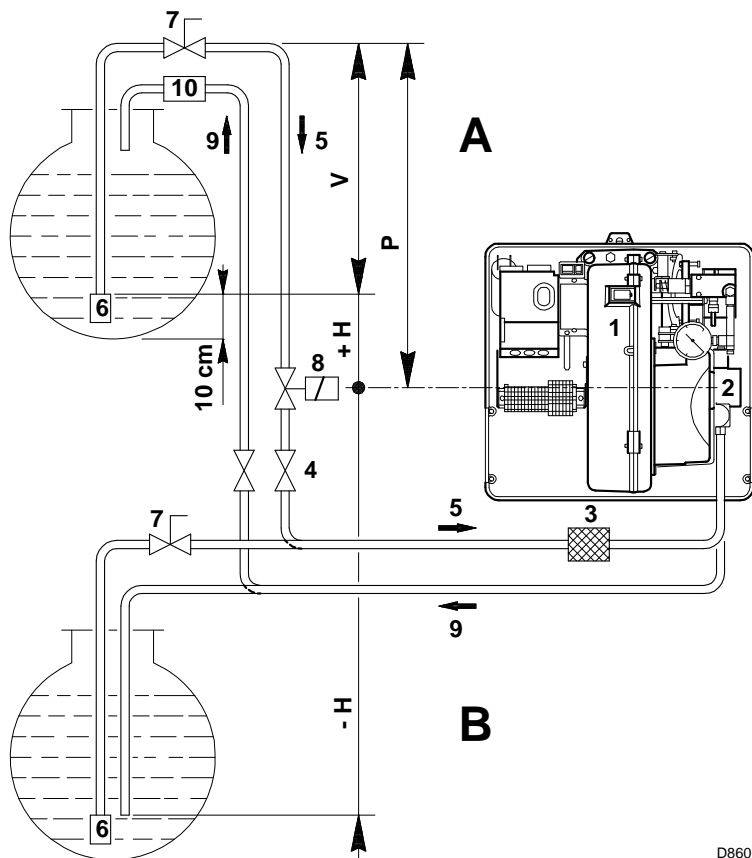

D860

+ H - H	L m					
	RL 28/M			RL 38 - 50/M		
m	Ø mm			Ø mm		
	10	12	14	10	12	14
+ 4,0	63	144	150	51	112	150
+ 3,0	55	127	150	45	99	150
+ 2,0	48	111	150	39	86	150
+ 1,0	40	94	150	32	73	144
+ 0,5	37	86	150	29	66	132
0	33	78	150	26	60	120
- 0,5	29	70	133	23	54	108
- 1,0	25	62	118	20	47	96
- 2,0	17	45	88	13	34	71
- 3,0	10	29	58	7	21	46
- 4,0	-	12	28	-	8	21

(A)

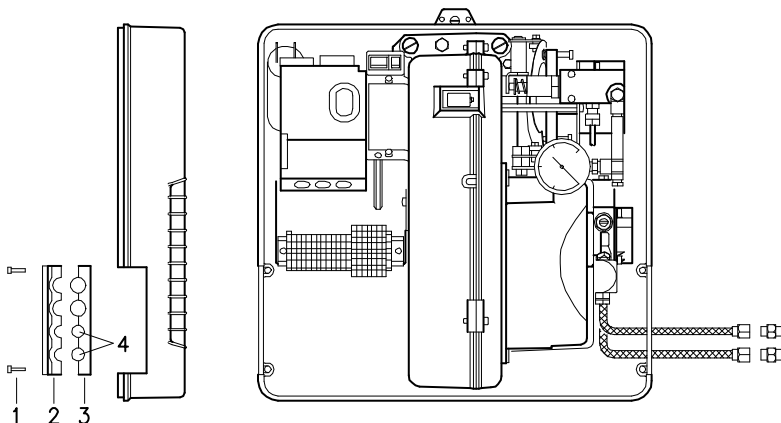

(B)

D861

#### Legenda

H = Dislivello pompa-valvola di fondo

L = Lunghezza tubazione

Ø = Diametro interno tubo

1 = Bruciatore

2 = Pompa

3 = Filtro

4 = Valvola manuale intercettazione

5 = Condotto di aspirazione

6 = Valvola di fondo

7 = Valvola manuale a chiusura rapida con comando a distanza (solo Italia)

8 = Elettrovalvola di intercettazione (solo Italia)

9 = Condotto di ritorno

10 = Valvola di ritegno (solo Italia)

#### COLLEGAMENTI IDRAULICI (B)

Le pompe hanno un by-pass che mette in comunicazione il ritorno con l'aspirazione. Sono installate sul bruciatore con il by-pass chiuso dalla vite 6)(B)p.26.

E' quindi necessario collegare entrambi i tubi flessibili alla pompa.

Se la pompa viene fatta funzionare con il ritorno chiuso e la vite di by-pass inserita, si guasta immediatamente.

Togliere i tappi dai raccordi di aspirazione e ritorno della pompa.

Avvitare al loro posto i tubi flessibili con le guarnizioni date a corredo.

Nel montaggio i tubi flessibili non devono essere sollecitati a torsione.

Far passare i tubi flessibili dai fori della piastrina, preferibilmente di destra, fig. (B): svitare le viti 1), aprire la piastrina nelle parti 2)-3) ed asportare il sottile diaframma che chiude i due fori 4). Disporre i tubi in modo che non possano essere calpestati o venire a contatto con parti calde della caldaia.

Collegare, infine, l'altra estremità dei tubi flessibili ai condotti di aspirazione e ritorno mediante i nipples dati a corredo.



## HYDRAULIKANLAGE

### BRENNSTOFFZUFÜHRUNG

#### Zweistrangsystem (A)

Der Brenner verfügt über eine selbstansaugende Pumpe und kann sich daher, innerhalb der Grenzen der seitlich abgebildeten Tabelle, selbst versorgen.

#### Tank höher als der Brenner A

Die Strecke "P" sollte nicht höher als 10 m sein, damit das Dichtungsorgan der Pumpe nicht überlastet wird, und die Strecke V sollte 4 m nicht überschreiten, damit die Selbststein-schaltung der Pumpe auch bei fast leerem Tank möglich ist.

#### Tank niedriger B

Der Pumpenunterdruck von 0,45 bar (35 cm Hg) darf nicht überschritten werden. Bei höheren Unterdruckwerten werden Gase des Brennstoffs befreit; die Pumpe entwickelt mehr Geräusche und ihre Haltbarkeit wird beeinträchtigt.

Es empfiehlt sich, die Rücklaufleitung auf derselben Höhe wie die Ansaugleitung ankommen zu lassen; das Abkuppeln der Ansaugleitung ist schwieriger.

#### Kreisschaltung

Sie besteht aus einer Leitung, die von und zum Tank führt, in der eine Hilfspumpe den Brennstoff unter Druck fließen läßt. Eine Abzweigung des Kreises speist den Brenner. Diese Schaltung ist nützlich, wenn die Brennerpumpe sich nicht selbst speisen kann, weil Abstand und/oder Höhe vom Tank größer sind als die in der Tabelle aufgeführten Werte.

#### Zeichenerklärung

H = Höhenunterschied Pumpe/Bodenventil

L = Leitungslänge

Ø = Innendurchmesser Leitung

1 = Brenner

2 = Pumpe

3 = Filter

4 = Manuelles Sperrventil

5 = Ansaugleitung

6 = Bodenventil

7 = Manuelles Schnellschließventil mit Fernsteuerung (nur Italien)

8 = Sperrmagnetventil (nur Italien)

9 = Rücklaufleitung

10 = Rückschlagventil (nur Italien)

### HYDRAULIKANSCHLÜSSE (B)

Die Pumpen verfügen über einen Bypass, der Rücklauf und Ansaugung miteinander verbindet. Sie sind am Brenner installiert und der Bypass ist mit der Schraube 6)(B)S.26 verschlossen. Beide Schläuche sind demnach an die Pumpe anzuschließen.

Wird die Pumpe bei geschlossenem Rücklauf betrieben und die Bypass-Schraube eingesetzt, wird sie sofort beschädigt.

Die Verschlusschrauben von den Saug- und Rücklaufanschlüssen der Pumpe abnehmen.

An deren Stelle die Schläuche mit den beigepackten Dichtungen einbauen.

Beim Einbau dürfen diese Schläuche nicht verbogen werden.

Die Schläuche durch die Bohrungen der Platte ziehen, vorzugsweise von rechts, Abb. (B): die Schrauben 1) abdrehen, die Platte in den Teilen 2)-3) öffnen und die dünne Schließblende der beiden Bohrungen 4) abnehmen. Die Schläuche sind so zu führen, daß sie weder Trittbelastungen noch warmen Kesselteilen ausgesetzt werden.

Anschließend das andere Schlauchende mit den Ansaug- und Rücklaufleitungen durch die mitgelieferten Nippeln verbinden.

## HYDRAULIC SYSTEM

### FUEL SUPPLY

#### Double-pipe circuit (A)

The burner is equipped with a self-priming pump which is capable of feeding itself within the limits listed in the table at the side.

#### The tank higher than the burner A

Distance "P" must not exceed 10 meters in order to avoid subjecting the pump's seal to excessive strain; distance "V" must not exceed 4 meters in order to permit pump self-priming even when the tank is almost completely empty.

#### The tank lower than the burner B

Pump depression values higher than 0.45 bar (35 cm Hg) must not be exceeded because at higher levels gas is released from the fuel, the pump starts making noise and its working life-span decreases.

It is good practice to ensure that the return and suction lines enter the burner from the same height; in this way it will be less probable that the suction line fails to prime or stops priming.

#### The loop circuit

A loop circuit consists of a loop of piping departing from and returning to the tank with an auxiliary pump that circulates the fuel under pressure. A branch connection from the loop goes to feed the burner. This circuit is extremely useful whenever the burner pump does not succeed in self-priming because the tank distance and/or height difference are higher than the values listed in the Table.

#### Key

H = Pump/foot valve height difference

L = Piping length

Ø = Inside pipe diameter

1 = Burner

2 = Pump

3 = Filter

4 = Manual on/off valve

5 = Suction line

6 = Foot valve

7 = Rapid closing manual valve remote controlled (only Italy)

8 = On/off solenoid valve (only Italy)

9 = Return line

10 = Check valve (only Italy)

### HYDRAULIC CONNECTIONS (B)

The pumps are equipped with a by-pass that connects return line with suction line. The pumps are installed on the burner with the by-pass closed by screw 6)(B)p.26.

It is therefore necessary to connect both hoses to the pump.

The pump will break down immediately if it is run with the return line closed and the by-pass screw inserted.

Remove the plugs from the suction and return connections of the pump.

Insert the hose connections with the supplied seals into the connections and screw them down.

Take care that the hoses are not stretched or twisted during installation.

Route the hoses through the holes in the plate, preferably using those on the rh side, fig. (B): unscrew the screws 1), now divide the insert piece into its two parts 2) and 3) and remove the thin diaphragm blocking the two passages 4). Install the hoses where they cannot be stepped on or come into contact with hot surfaces of the boiler. Now connect the other end of the hoses to the suction and return lines by using the supplied nipples.

## INSTALLATION HYDRAULIQUE

### ALIMENTATION COMBUSTIBLE

#### Circuit à double tuyau (A)

Le brûleur est muni d'une pompe à aspiration automatique et par conséquent, dans les limites indiquées dans le tableau ci-contre, il est en mesure de s'alimenter tout seul.

#### Cuve située plus haut que le brûleur A

Il faut que la cote "P" ne dépasse pas 10 m pour ne pas trop solliciter l'organe d'étanchéité de la pompe et que la cote V ne dépasse pas 4 m pour permettre l'auto-amorçage de la pompe même avec la cuve presque vide.

#### Cuve située plus bas que le brûleur B

On ne doit pas dépasser une dépression de 0,45 bar (35 cm Hg) dans la pompe. Avec une dépression plus grande, des gaz se dégagent du combustible; la pompe devient bruyante et elle dure moins longtemps.

Nous conseillons de faire arriver le tuyau de retour à la même hauteur que le tuyau d'aspiration; le désamorçage du tuyau d'aspiration est plus difficile.

#### Circuit en anneau

Il est constitué d'un conduit partant de la cuve et y revenant dans lequel une pompe auxiliaire fait circuler le combustible sous pression. Une dérivation de l'anneau alimente le brûleur. Ce circuit est utile quand la pompe du brûleur ne parvient pas à s'auto-alimenter parce que la distance et/ou la différence de niveau avec la cuve sont supérieures aux valeurs données dans le tableau.

#### Légende

H = Diff. niveau pompe-clapet de pied

L = Longueur tuyau

Ø = Diamètre interne tuyau

1 = Brûleur

2 = Pompe

3 = Filtre

4 = Soupape manuelle d'arrêt

5 = Conduit d'aspiration

6 = Clapet de pied

7 = Vanne manuelle à fermeture rapide avec commande à distance (uniquement pour l'Italie)

8 = Electrovanne d'arrêt (uniquement pour l'Italie)

9 = Conduit de retour

10 = Vanne de retenue (uniquement pour l'Italie)

### RACCORDEMENTS HYDRAULIQUES (B)

Les pompes ont un by-pass qui met en communication le retour avec l'aspiration. Elles sont installées sur le brûleur avec le by-pass fermé par la vis 6)(B)p.26.

Il faut donc raccorder les deux flexibles à la pompe.

Si on fait fonctionner la pompe avec le retour fermé et la vis de by-pass insérée, la pompe s'abîme immédiatement.

Retirer les bouchons des prises de raccordement d'aspiration et de retour de la pompe.

Visser à leur place les flexibles avec joints de série.

Lors du montage, ces flexibles ne doivent pas être soumis à des torsions.

Faire passer les flexibles par les trous de la plaquette, de préférence ceux de droite, fig. (A): dévisser les vis 1), ouvrir la plaquette dans les parties 2)-3) et retirer la fine membrane qui recouvre les deux trous 4). Disposer les flexibles de manière à éviter qu'on puisse les écraser avec le pied, et que ceux-ci ne soient pas en contact avec des parties chaudes de la chaudière. Raccorder pour finir l'autre extrémité des flexibles aux conduits d'aspiration et de retour par les nipples de série.

**RL 28/M**

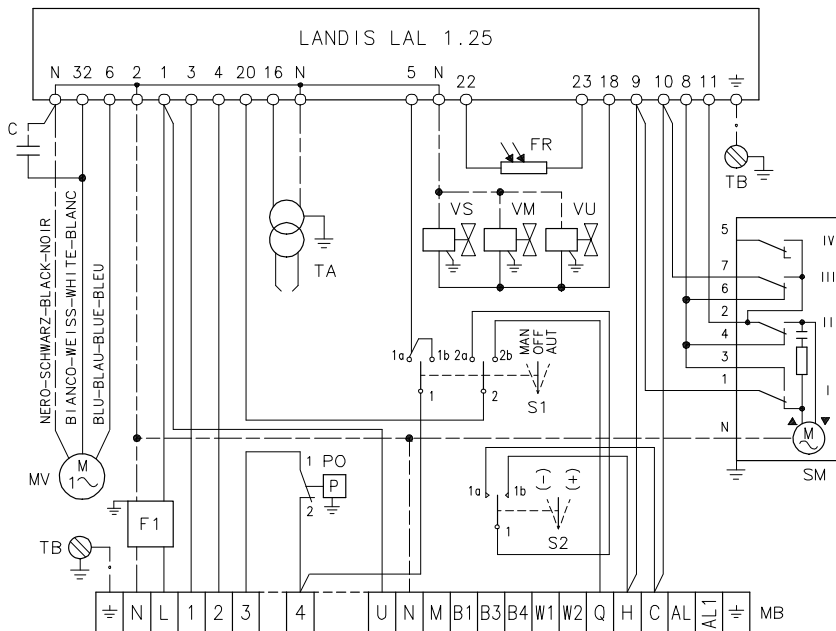

**(A)**

D862

**RL 38 - 50/M**

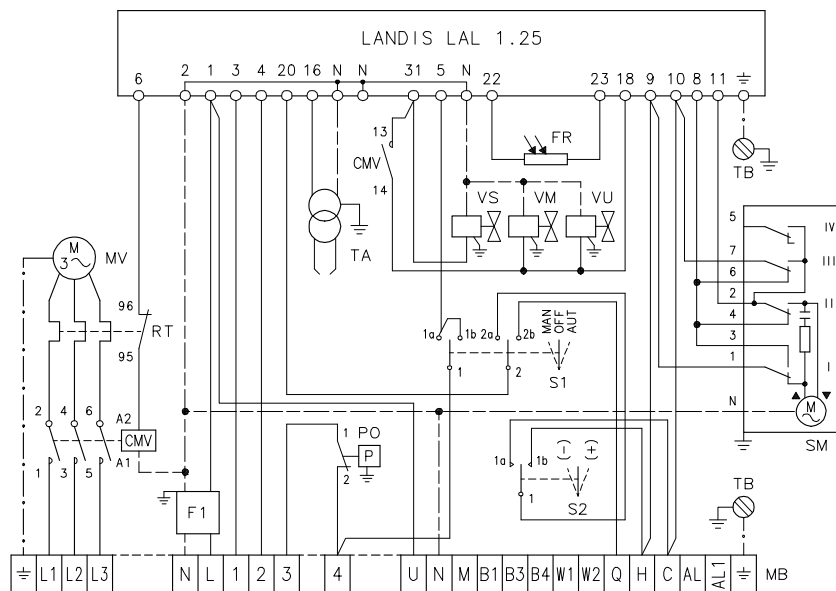

**(B)**

D863

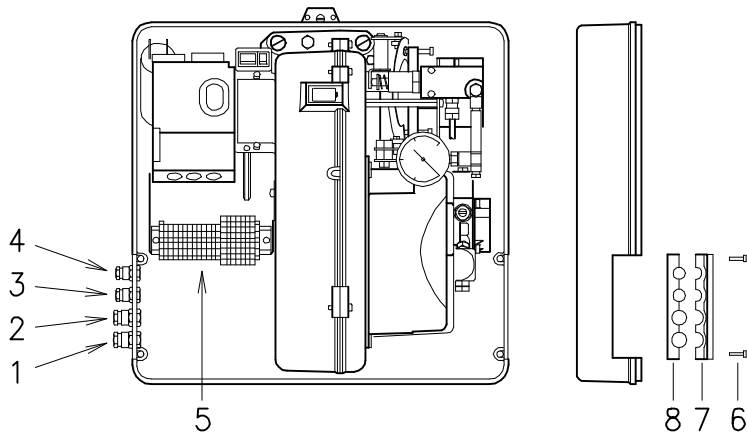

**(C)**

D864

**IMPIANTO ELETTRICO** eseguito in fabbrica

**SCHEMA (A)**  
**Bruciatori RL 28/M**

**SCHEMA (B)**  
**Bruciatori RL 38/M - 50/M**

- I modelli RL 38/M e RL 50/M lasciano la fabbrica previsti per alimentazione elettrica **400 V**.
- Se l'alimentazione è **230 V**, cambiare il collegamento del motore (da stella a triangolo) e la taratura del relè termico.

**Legenda schemi (A) - (B)**

- C - Condensatore
- CMV - Contattore motore
- LAL 1.25 - Apparecchiatura elettrica
- F1 - Filtro contro radiodisturbi
- FR - Fotoresistenza
- MB - Morsettiere bruciatore
- MV - Motore ventilatore
- PO - Pressostato olio
- RT - Relè termico
- S1 - Interruttore per funzionamento :  
MAN = manuale  
AUT = automatico  
OFF = spento
- S2 - Pulsante per :  
- = diminuzione potenza  
+ = aumento potenza
- SM - Servomotore
- TA - Trasformatore d'accensione
- TB - Terra bruciatore
- VM - Valvola nella mandata pompa
- VS - Valvola nella mandata pompa (sicurezza)
- VU - Valvola nel ritorno ugello

**COLLEGAMENTI ELETTRICI**

eseguiti dall'installatore  
Usare cavi flessibili secondo norma EN 60 335-1:  
• se sotto guaina di PVC almeno tipo H05 VV-F  
• se sotto guaina di gomma almeno tipo H05 RR-F.

Tutti i cavi da collegare alla morsettiere 5)(C) del bruciatore vanno fatti passare dai passacavi preferibilmente di sinistra, dopo aver svitato le viti 6), aperto la piastrina nelle parti 7) e 8) ed asportato il sottile diaframma che chiude i fori. L'utilizzo dei passacavi e dei fori pretranciati può avvenire in vari modi; a scopo esemplificativo indichiamo il modo seguente:

**RL 28/M**

- 1 - Pg 11 alimentazione monofase
- 3 - Pg 9 telecomando TL
- 4 - Pg 9 telecomando TR o sonda (RWF40)

**RL 38/M - 50/M**

- 1 - Pg 11 alimentazione trifase
- 2 - Pg 11 alimentazione monofase
- 3 - Pg 9 telecomando TL
- 4 - Pg 9 telecomando TR o sonda (RWF40)

**SCHEMA (A)****Brenner RL 28/M****SCHEMA (B)****Brenner RL 38/M - 50/M**

- Die Modelle RL 38/M und RL 50/M werden werkseitig für **400 V** Stromversorgung vorbereitet.
- Falls die Stromversorgung **230 V** beträgt, den Motoranschluß (Stern- oder Dreieckschaltung) und die Einstellung des Wärmerelais verändern.

**Erläuterung Schemen (A) - (B)**

C	- Kondensator
CMV	- Motorkontaktgeber
LAL 1.25	- Steuergerät
F1	- Funkentstörer
FR	- Foto-Widerstand
MB	- Klemmbrett Brenner
MV	- Gebläsemotor
PO	- Öldruckwächter
RT	- Wärmerelais
S1	- Schalter für : MAN = Manueller Betrieb AUT = Automatischer Betrieb OFF = AUS
S2	- Druckknopf für : - = Leistungsminderung + = Leistungserhöhung
SM	- Stellmotor
TA	- Zündtransformator
TB	- Erdung
VM	- Pumpenvorlaufventil
VS	- Pumpenvorlaufventil (Sicherheitsventil)
VU	- Düsenrücklaufventil

**ELEKTROANSCHLÜSSE**

vom Installateur auszuführen

Gemäß Norm EN 60 335-1 biegsame Kabel verwenden:

- falls unter PVC-Mantel den Typ H05 VV-F verwenden
- falls unter Gummimantel den Typ H05 RR-F verwenden.

Sämtliche, an der Klemmbrett 5)(C) des Brenners anzuschließenden Kabel sind durch die beigepackten Kabeldurchgänge zu führen, die vorzugsweise von links in die Bohrungen der Platte einzuziehen sind, die nach Abdrehen der Schrauben 6), Öffnen der Platte in den Teilen 7)-8) und Abnahme der dünnen Schließblende der beiden Bohrungen.

Die Kabeldurchgänge und die Vorbohrungen können auf verschiedene Arten genutzt werden. Als Beispiel führen wir die folgenden Arten auf:

**RL 28/M**

- 1 - Pg 11 Einphasenspeisung
- 3 - Pg 9 Fernbedienung TL
- 4 - Pg 9 Fernbedienung TR oder Fühler (RWF40)

**RL 38/M - 50/M**

- 1 - Pg 11 Dreiphasenspeisung
- 2 - Pg 11 Einphasenspeisung
- 3 - Pg 9 Fernbedienung TL
- 4 - Pg 9 Fernbedienung TR oder Fühler (RWF40)

**LAYOUT (A)****Burner RL 28/M****LAYOUT (B)****Burners RL 38/M - 50/M**

- Models RL 38/M and RL 50/M leave the factory preset for **400 V** power supply.
- If **230 V** power supply is used, change the motor connection from star to delta and change the setting of the thermal cut-out as well.

**Key to Layout (A) - (B)**

C	- Capacitor
CMV	- Motor contactor
LAL 1.25	- Control box
F1	- Protection against radio interference
FR	- Photocell
MB	- Terminal strip
MV	- Fan motor
PO	- Oil pressure switch
RT	- Thermal cut-out
S1	- Switch for following operations : MAN = manual AUT = automatic OFF
S2	- Button for : - = power reduction + = power increase
SM	- Servomotor
TA	- Ignition transformer
TB	- Burner ground (earth) connection
VM	- Delivery pump valve
VS	- Delivery pump valve (safety valve)
VU	- Valve on nozzle return

**ELECTRICAL CONNECTIONS**

set by installer

Use flexible cables according to regulation EN 60 335-1:

- if in PVC boot, use at least H05 VV-F
- if in rubber boot, use at least H05 RR-F.

All the cables to be connected to the burner terminal strip 5)(C) must be routed through the fair-leads, supplied by the manufacturer for insertion into the holes in the plate, preferably those on the left side, after having unscrewed screws 6), split the plate into its two parts 7) and 8) then removed the thin diaphragm effectively closing the aperture.

The fair leads and pre-cut holes can be used in various ways. One example is given below:

**RL 28/M**

- 1 - Pg 11 Single-phase power supply
- 3 - Pg 9 Control device TL
- 4 - Pg 9 Control device TR or probe (RWF40)

**RL 38/M - 50/M**

- 1 - Pg 11 Three-phase power supply
- 2 - Pg 11 Single-phase power supply
- 3 - Pg 9 Control device TL
- 4 - Pg 9 Control device TR or probe (RWF40)

**SCHEMA (A)****Brûleur RL 28/M****SCHEMA (B)****Brûleurs RL 38/M - 50/M**

- Les modèles RL 38/M et RL 50/M quittent l'usine prévus pour une alimentation électrique à **400 V**.
- Si l'alimentation est à **230 V**, modifier le branchement du moteur (d'étoile à triangle) et le réglage du relais thermique.

**Légende schémas (A) - (B)**

C	- Condensateur
CMV	- Contacteur moteur
LAL 1.25	- Coffret de sécurité
F1	- Protection contre parasites radio
FR	- Photorésistance
MB	- Bornier brûleur
MV	- Moteur ventilateur
PO	- Pressostat huile
RT	- Relais thermique
S1	- Interrupteur pour fonctionnement : MAN = manuel AUT = automatique OFF = éteint
S2	- Bouton pour : - = diminution puissance + = augmentation puissance
SM	- Servomoteur
TA	- Transformateur d'allumage
TB	- Terre brûleur
VM	- Vanne sur le refoulement de la pompe
VS	- Vanne sur le refoulement de la pompe (sécurité)
VU	- Vanne sur le retour gicleur

**RACCORDEMENTS ELECTRIQUES**

effectués par l'installateur

Utiliser câbles flexibles selon norme EN 60 335-1:

- si en gaine PVC, au moins type H05 VV-F
- si en gaine caoutchouc, au moins type H05 RR-F.

Tous les câbles à brancher aux fiches 5)(C) du brûleur doivent passer par les passe-câbles de série à insérer dans les trous effectués sur la plaque, de préférence les trous de gauche, après en avoir desserré les vis 6), ouvert la plaque (parties 7 et 8) et retiré le mince diaphragme recouvrant les trous.

L'utilisation des passe-câbles et des trous prédécoupés peut se faire de différentes manières: à titre d'exemple nous indiquons le mode suivant:

**RL 28/M**

- 1 - Pg 11 Alimentation monophasée
- 3 - Pg 9 Télécommande TL
- 4 - Pg 9 Télécommande TR ou sonde (RWF40)

**RL 38/M - 50/M**

- 1 - Pg 11 Alimentation triphasée
- 2 - Pg 11 Alimentation monophasée
- 3 - Pg 9 Télécommande TL
- 4 - Pg 9 Télécommande TR ou sonde (RWF40)

**RL 28/M**

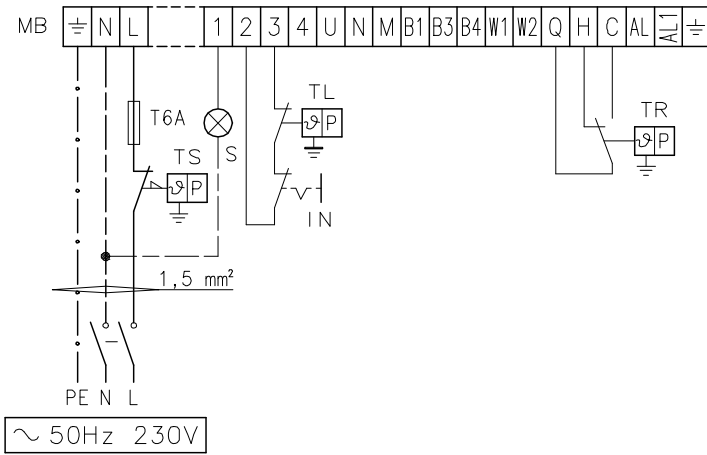

**(A)**

D865

**RL 38 - 50/M**

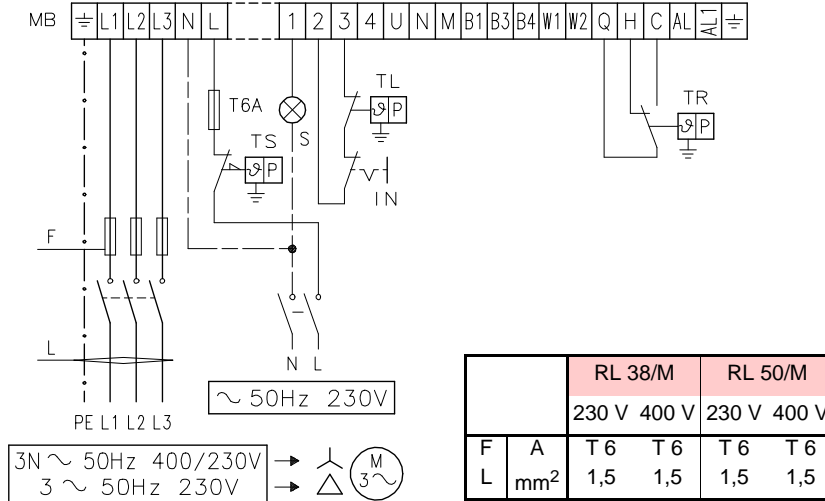

**(B)**

D866

**RWF40**

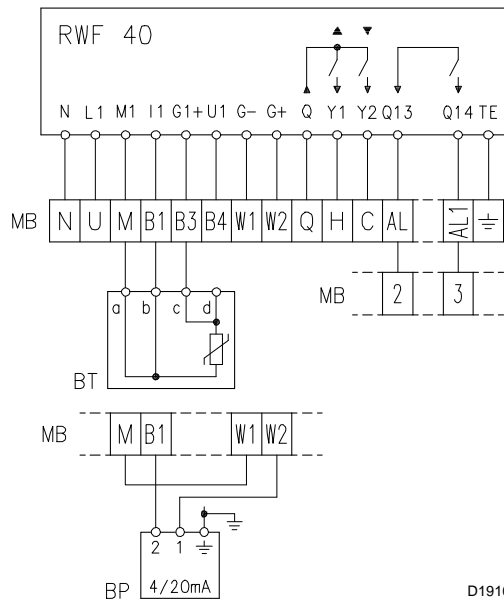

D1910

a - d : rosso                      rot                      red                      rouge  
 b - c : bianco                    weiss                    white                    blanc

**(C)**

**RL 38/M - RL 50/M**  
 RELÈ TERMICO  
 THERMORELAIS  
 THERMAL RELAY  
 RELAIS THERMIQUE

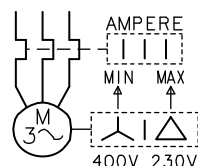

**(D)**

D867

**SCHEMA (A)**

**Collegamento elettrico RL 28/M**

**alimentazione monofase 230 V con neutro.**

Sezione cavi non indicata: 1,5 mm<sup>2</sup>

**SCHEMA (B)**

**Collegamento elettrico RL 38/M - 50/M**

**alimentazione trifase 230/400 V con neutro.**

Sezione cavi non indicata: 1,5 mm<sup>2</sup>

**SCHEMA (C)**

**Collegamento elettrico**

**regolatore di potenza RWF40.**

(funzionamento modulante)

**Legenda schemi (A) - (B) - (C)**

BT - Sonda di temperatura

BP - Sonda di pressione

IN - Interruttore elettrico per arresto manuale bruciatore

MB - Morsetti bruciatore

S - Segnalazione di blocco a distanza

TL - Telecomando di limite:

ferma il bruciatore quando la temperatura o la pressione in caldaia raggiunge il valore prestabilito.

TR - Telecomando di regolazione:

comanda 1° e 2° stadio di funzionamento. Il telecomando TR non è necessario quando è collegato il regolatore RWF40 per funzionamento modulante; la sua funzione viene svolta dal regolatore stesso.

TS - Telecomando di sicurezza:

interviene in caso di TL guasto.

**SCHEMA (D)**

**Taratura relè termico 21(A)p.8**

Serve ad evitare la bruciatura del motore per un forte aumento dell'assorbimento dovuto alla mancanza di una fase.

- Se il motore è alimentato a stella, **400 V**, il cursore va posizionato sul "MIN".

- Se è alimentato a triangolo, **230 V**, il cursore va posizionato sul "MAX".

Se la scala del relè termico non comprende l'assorbimento di targa del motore a 400 V, la protezione è assicurata lo stesso.

**NOTE**

I bruciatori RL 38/M e RL 50/M lasciano la fabbrica previsti per alimentazione elettrica 400 V. Se l'alimentazione è 230 V, cambiare il collegamento del motore (da stella a triangolo) e la taratura del relè termico.

I bruciatori RL 28/M - RL 38/M - RL 50/M sono stati omologati per funzionamento intermittente. Ciò significa che devono fermarsi "per Norma" almeno 1 volta ogni 24 ore per permettere all'apparecchiatura elettrica di effettuare un controllo della propria efficienza all'avviamento. Normalmente l'arresto del bruciatore viene assicurato dal telecomando della caldaia.

Se così non fosse è necessario applicare in serie a IN un interruttore orario che provveda all'arresto del bruciatore almeno 1 volta ogni 24 ore.

Questi bruciatori sono adatti anche al funzionamento continuo se vengono equipaggiati con l'apparecchiatura Landis LOK 16.250 A27 (Intercambiabile con l'apparecchiatura Landis LAL 1.25 del bruciatore).

**ATTENZIONE**

**Non invertire il neutro con la fase nella linea di alimentazione elettrica.**

#### SCHEMA (A)

Elektroanschluß RL 28/M  
einphasige Speisung 230 V.

Nicht angegebener Kabelquerschnitt: 1,5 mm<sup>2</sup>

#### SCHEMA (B)

Elektroanschluß RL 38/M - 50/M  
dreiphasige Speisung 230/400 V mit Nulleiter.

Nicht angegebener Kabelquerschnitt: 1,5 mm<sup>2</sup>

#### SCHEMA (C)

Elektroanschluß Leistungsreglers RWF40  
(modulierender Betrieb)

#### Zeichenerklärung Schemen (A) - (B) - (C)

BT - Temperaturfühler

BP - Druckfühler

IN - Schalter für das manuelle Ausschalten  
des Brenners

MB - Klemmenbrett Brenner

S - Störungs-Fernmeldung

TL - Regelung:  
schaltet den Brenner aus, wenn die Tem-  
peratur oder der Kesseldruck den festge-  
legten Wert erreichen.

TR - Regelung:  
steuert 1. und 2. Betriebsstufe.  
Wenn der Leistungsregler RWF40 für  
modulierenden Betrieb angeschlossen ist,  
ist die TR-Regelung nicht erforderlich, da  
deren Funktion vom Leistungsregler über-  
nommen wird.

TS - Sicherheitsregelung:  
tritt bei Defekt an TL in Aktion.

#### SCHEMA (D)

##### Einstellung Wärmerelais 21)(A)S.8

Dieses schützt den Motor vor dem Durchbren-  
nen wegen erhöhter Stromaufnahme infolge des  
Ausfallens einer Phase.

- Wenn der Motor über eine Sternschaltung mit **400 V**- Spannung gesteuert wird, muß der Zeiger auf "MIN"- Stellung positioniert werden.
- Bei Dreieck-Schaltung mit **230 V**- Spannung, muß der Zeiger auf "MAX" gestellt werden.

Obwohl die Skala des Wärmerelais nicht die Entnahmewerte vorsieht, die auf dem Typen-  
schild des 400 V-Motors angegeben sind, wird der Schutz trotzdem gewährleistet.

#### VERMERKE

Die Brenner RL 38/M und RL 50/M werden werkseitig für 400 V Stromversorgung vorberei-  
tet. Falls die Stromversorgung 230 V beträgt, den Motoranschluß (Stern- oder Dreieck-  
schaltung) und die Einstellung des Wärmerelais verändern.

Die Brenner RL 28/M - RL 38/M - RL 50/M sind für intermittierenden Betrieb baumustergeprüft. Das bedeutet, daß sie - laut Vorschrift - wenigstens einmal pro 24 Stunden ausgeschaltet werden müssen, damit die elektrischen Einrichtungen auf ihre Funktionstüchtigkeit geprüft werden können. Der Brennerstillstand erfolgt üblicherweise über die Fernsteuerung der Kesselanlage.

Sollte dies nicht der Fall sein, muß an IN ein Zeitschalter reihengeschaltet werden, der einen Brennerstillstand einmal alle 24 Stunden gewährleistet.

Wenn dieser Brenner mit dem Gasfeuerungsautomaten Landis & Gyr LOK 16.250 A27 ausgestattet ist, ist er auch für den Dauerbetrieb geeignet. Die elektrische Verdrahtung des Brenners bleibt unverändert.

#### ACHTUNG

Den Nulleiter nicht mit dem Phasenleiter in der Leitung der Stromversorgung vertauschen.

#### LAYOUT (A)

RL 28/M electrical connection  
single-phase 230V power supply.

Cable section not indicated: 1.5 mm<sup>2</sup>

#### LAYOUT (B)

RL 38/M - 50/M electrical connection  
three-phase 230/400 V power supply with  
neutral phase wire.

Cable section not indicated: 1.5 mm<sup>2</sup>

#### LAYOUT (C)

Power regulator RWF40 electrical connec-  
tion.

(modulating operation)

#### Key to wiring layouts (A) - (B) - (C)

BT - Temperature probe

BP - Pressure probe

IN - Manual burner stop switch

MB - Terminal strip

S - Remote lock-out signal

TL - Limit control device system:  
this shuts down the burner when the boiler  
temperature or pressure exceeds the set-  
point value.

TR - High-low mode control device system:  
controls operating stages 1 and 2. The TR  
load control is not required when the regu-  
lator RWF40 is connected as its function is  
performed by the regulator RWF40 itself.

TS - Safety control device system:  
this operates when TL is faulty.

#### LAYOUT (D)

##### Calibration of thermal cut-out 21)(A)p.8

This is required to avoid motor burn-out in the event of a significant increase in power absorp-  
tion caused by a missing phase.

- If the motor is star-powered, **400 V**, the cursor should be positioned on "MIN".
- If the motor is delta-powered, **230 V**, the cursor should be positioned on "MAX".

Even if the scale of the thermal cut-out does not include rated motor absorption at 400 V, protec-  
tion is still ensured in any case.

#### NOTA

Burners RL 38/M and RL 50/M leave the factory preset for 400 V power supply.

If 230 V power supply is used, change the motor connection from star to delta and change the set-  
ting of the thermal cutout.

The RL 28/M - RL 38/M - RL 50/M burners have been type- approved for intermittent operation. This means they should compulsorily be stopped at least once every 24 hours to enable the control box to perform checks of its own efficiency at start-up.

Burner halts are normally provided for automatically by the boiler load control system.

These burners are also fitted for continuous operation, if they are equipped with control box LANDIS type LOK 16.250 A27 (interchangeable with the burner control box LANDIS LAL 1.25).

#### WARNING

Do not invert the neutral with the phase wire in the electricity supply line.

#### SCHEMA (A)

Branchement électrique RL 28/M  
alimentation monophasée 230 V.

Section câbles non indiquée: 1,5 mm<sup>2</sup>

#### SCHEMA (B)

Branchement électrique RL 38/M - 50/M  
alimentation triphasée 230/400 V avec neutre.

Section câbles non indiquée: 1,5 mm<sup>2</sup>

#### SCHEMA (C)

Branchement électrique  
Regulateur de puissance RWF40.

(fonctionnement modulant)

#### Légende schémas (A) - (B) - (C)

BT - Sonde de température

BP - Sonde de pression

IN - Interrupteur électrique pour arrêt manuel  
brûleur

MB - Bornier brûleur

S - Signalisation blocage brûleur à distance

TL - Télécommande de limite:  
arrête le brûleur quand la température ou  
la pression dans la chaudière atteint la  
valeur fixée.

TR - Télécommande de réglage:  
commande 1ère et 2ème allure de fonc-  
tionnement.

Quand le régulateur RWF40 est branché,  
la télécommande TR n'est pas nécessaire  
pour le fonctionnement modulant; sa fonc-  
tion étant assurée par le régulateur.

TS - Télécommande de sécurité:  
quand la télécommande TL est en panne.

#### SCHEMA (D)

##### Réglage relais thermique 21)(A)p.8

Sert à éviter que le moteur grille suite à une forte augmentation de l'absorption due à l'absence d'une phase.

- Si le moteur est alimenté en étoile, **400 V**, le curseur doit être placé sur "MIN".
- S'il est alimenté en triangle, **230 V**, le curseur doit être placé sur "MAX".

Si l'échelle du relais thermique ne comprend pas l'absorption indiquée sur la plaque du moteur à 400 V, la protection est assurée quand même.

#### NOTES

Les modèles RL 38/M et RL 50/M quittent l'usine prévus pour l'alimentation électrique à 400 V. Si l'alimentation est à 230 V, changer la connexion du moteur (d'étoile à triangle) et le réglage du relais thermique.

Les modèles RL 28/M - RL 38/M - RL 50/M ont été homologués pour fonctionner de façon inter-  
mittente. Cela veut dire qu'ils doivent s'arrêter selon les normes au moins 1 fois toutes les 24 heures pour permettre à le boîtier d'effectuer un contrôle de son efficacité au moment du démar-  
rage. Normalement l'arrêt du brûleur est assuré par le thermostat de la chaudière. S'il n'en était pas ainsi, il faudrait appliquer en série au IN un interrupteur horaire qui commanderait l'arrêt du brûleur au moins 1 fois toutes les 24 heures. Ces brûleurs sont aptes aussi pour service per-  
manent, si sont équipés avec le boîtier LANDIS LOK 16.250 A27 (interchangeable avec le boî-  
tier, LANDIS LAL 1.25, du brûleur).

#### ATTENTION

Dans la ligne d'alimentation électrique, ne pas inverser le neutre avec la phase.

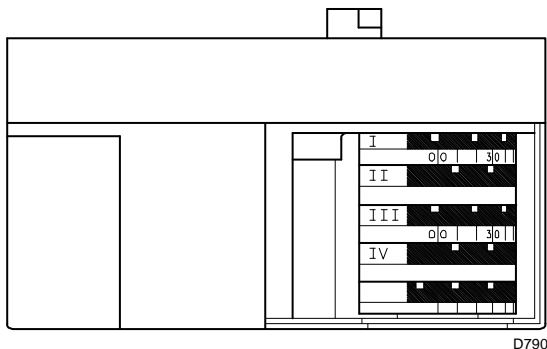

(A)

RL 28/M SUNTEC AL 75 C  
RL 38 - 50/M SUNTEC AL 95 C

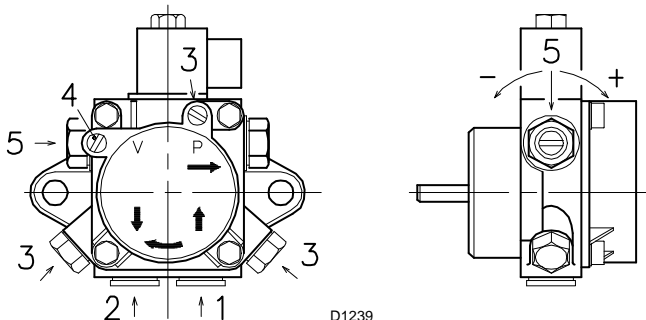

		AL 75 C	AL 95 C
A	kg/h	74	99
B	bar	10 - 20	10 - 20
C	bar	0,45	0,45
D	cSt	2 - 12	2 - 12
E	°C	60	60
F	bar	2	2
G	bar	20	20
H	mm	0,150	0,150

(B)

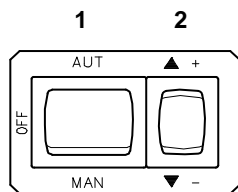

(C)

D791

### SERVOMOTORE (A)

Il servomotore regola contemporaneamente la serranda dell'aria 11)(B)p.22 ed il variatore di pressione 9) tramite una doppia camma a profilo variabile, 4) e 7). L'angolo di rotazione del servomotore è di 90° in 24 s.

Non modificare la regolazione fatta in fabbrica alle 4 camme di cui è dotato; solo controllare che esse siano come sotto riportato:

**Camma I** : 90°

Limita la rotazione verso il massimo.

**Camma II** : 0°

Limita la rotazione verso il minimo.

A bruciatore spento la serranda dell'aria deve risultare chiusa: 0°.

**Camma III** : 15°

Regola la posizione di accensione e potenza MIN.

**Camma IV** : non utilizzate.

### PRESSOSTATO OLIO

Il pressostato 14)(B)p.26 viene regolato in fabbrica a 3 bar. Se la pressione del gasolio raggiunge questo valore nel condotto di ritorno, il pressostato ferma il bruciatore.

Il bruciatore riparte automaticamente, se la pressione ritorna sotto i 3 bar dopo l'arresto.

Se il bruciatore viene alimentato da un circuito ad anello con pressione Px, il pressostato deve essere regolato a Px + 3 bar.

### POMPA (B)

- 1 - Aspirazione G 1/4"
- 2 - Ritorno G 1/4"
- 3 - Attacco manometro G 1/8"
- 4 - Attacco vacuometro G 1/8"
- 5 - Regolatore di pressione

A - Portata min. a 20 bar di pressione

B - Campo di pressione in mandata

C - Depressione max in aspirazione

D - Campo di viscosità

E - Temperatura max. gasolio

F - Pressione max. in aspirazione e ritorno

G - Taratura pressione in fabbrica

H - Larghezza maglia filtro

### INNESCO POMPA

- **Accertarsi, prima di mettere in funzione il bruciatore, che il tubo di ritorno in cisterna non abbia occlusioni. Un eventuale impedimento provocherebbe la rottura dell'organo di tenuta posto sull'albero della pompa.**
- Perchè la pompa possa autoinnescarsi è indispensabile allentare una delle viti 3)(B) della pompa per sfiatare l'aria contenuta nel tubo di aspirazione.
- Avviare il bruciatore chiudendo i telecomandi e con l'interruttore 1)(C) in posizione "MAN". Appena il bruciatore si avvia controllare il senso di rotazione della girante del ventilatore dal visore fiamma 19)(A)p.8.
- Quando il gasolio fuoriesce dalla vite 3) la pompa è innescata. Fermare il bruciatore: interruttore 1)(C) in posizione "OFF" ed avvitare la vite 3).

Il tempo necessario per questa operazione dipende dal diametro e dalla lunghezza della tubazione aspirante. Se la pompa non si innesca al primo avviamento e il bruciatore va in blocco, attendere circa 15 s, sbloccare e ripetere l'avviamento. E così di seguito. Ogni 5-6 avviamenti, attendere per 2-3 minuti il raffreddamento del trasformatore.

### Attenzione

L'operazione suindicata è possibile perchè la pompa lascia la fabbrica piena di combustibile. Se la pompa è stata svuotata, riempirla di combustibile dal tappo del vacuometro prima di avviarla, altrimenti gripa.

Quando la lunghezza della tubazione aspirante supera i 20 - 30 m, riempire il condotto con pompa separata.

## STELLANTRIEB (A)

Der Stellantrieb steuert gleichzeitig die Luftklappe 11)(B)S.22 und den Druckregler durch zwei Nocken mit variablem Profil, 4) und 7). Der Drehwinkel auf dem Stellantrieb führt in 24 S eine 90° Drehung aus.

Die werkseitige Einstellung seiner 4 Nocken nicht verändern; es sollte nur die Entsprechung zu folgenden Angaben überprüft werden:

**Nocken I** : 90°

Begrenzt die Drehung zum Höchstwert.

**Nocken II** : 0°

Begrenzt die Drehung zum Mindestwert. Bei ausgeschaltetem Brenner muß die Luftklappe geschlossen sein: 0°.

**Nocken III** : 15°

Regelt die Zünd- und Mindestleistungsposition.

**Nocken IV** : nicht verwendet.

## ÖLDRUCKWÄCHTER

Der Druckwächter 14)(B)S.26 wird im Werk auf 3 bar eingestellt. Wenn der Gasöldruck diesen Wert in der Rücklaufleitung erreicht, wird der Brenner über den Druckwächter abgeschaltet. Der Brenner fährt wieder automatisch an, wenn der Druck wieder unter 3 bar zurückgeht. Wenn der Brenner über eine Kreisschaltung mit dem Druck Px betrieben werden soll, muß der Druckwächter auf Px+3 eingestellt werden.

## PUMPE (B)

1 - Ansaugen	G 1/4"
2 - Rücklauf	G 1/4"
3 - Anschluß Manometer	G 1/8"
4 - Anschluß Vakuummeter	G 1/8"
5 - Schraubdruckregelung	

A - Min.-Durchsatz bei einem Druck von 20 bar

B - Auslaß-Druckbereich

C - Max.-Ansaugunterdruck

D - Viskositätsbereich

E - Max. Heizöltemperatur

F - Max. Ansaug- und Rücklaufdruck

G - Werkseitige Druckeinstellung

H - Filtermaschenweite

## EINSCHALTEN DER PUMPE

• **Bevor Sie den Brenner in Betrieb nehmen, vergewissern Sie sich, ob die Rücklaufleitung zum Tank frei ist. Eventuelle Hindernisse würden zur Beschädigung des Dichtungsorgans an der Pumpenwelle führen.**

• Die Pumpe kann sich selbst einschalten und es muß eine der Schrauben 3)(B) gelockert werden, damit der Ansaugschlauch entlüftet wird.

• Den Brenner durch Schließen der Fernsteuerungen und mit Schalter 1)(C), auf "MAN" starten. Nach Anfahren des Brenners den Laufsinn des Gebläserades durch das Sichtfenster 19)(A)S.8. überprüfen.

• Die Pumpe ist gefüllt, wenn aus der Schraube 3) Heizöl heraustritt. Den Brenner stoppen: Schalter 1)(C), auf "OFF" und die Schraube 3) aufschrauben.

Die für diesen Vorgang benötigte Zeit hängt vom Durchmesser und der Länge der Ansaugleitung ab. Falls sich die Pumpe nicht beim ersten Anfahren einschaltet und der Brenner in Störabschaltung fährt, 15 Sek. warten. Entriegeln und Wiederholen des Anfahrens, und so fort. Nach 5 bis 6 Anfahrvorgängen ungefähr 2-3 Minuten auf die Abkühlung des Transformators warten.

## Achtung

Dieser Vorgang ist möglich, weil die Pumpe werkseitig mit Heizöl gefüllt wird; falls die Pumpe geleert wurde, muß sie vor dem Anfahren über den Stopfen des Vakuummeters mit Brennstoff gefüllt werden, weil sie festfrißt. Falls die Länge der Ansaugleitungen 20 - 30 m überschreitet, die Leitung mit Handpumpe füllen.

## SERVOMOTOR (A)

The servomotor provides simultaneous adjustment of the air gate valve 11)(B) page 22 and the pressure regulator 9) by means of a double variable profile cam, 4) and 7). The servomotor rotates through 90° in 24 seconds.

Do not alter the factory setting for the 4 cams; simply check that they are set as indicated below:

**Cam I** : 90°

Limits rotation toward maximum position.

**Cam II** : 0°

Limits rotation toward the minimum position. When the burner is shut down the air gate valve must be closed: 0°.

**Cam III** : 15°

Adjusts the ignition position and the MIN output.

**Cam IV** : not utilized.

## OIL PRESSURE SWITCH

The oil pressure switch 14)(B) page 26 is factory set to 3 bar. If the gas oil pressure reaches this value in the return piping, the pressure switch stops the burner. Burner starts again automatically if the pressure goes down under 3 bar after burner shut down. If a loop circuit with Px pressure feeds the burner, the pressure switch should be adjusted to Px + 3 bar.

## PUMP (B)

1 - Suction	G 1/4"
2 - Return	G 1/4"
3 - Pressure gauge attachment	G 1/8"
4 - Vacuum meter attachment	G 1/8"
5 - Pressure adjustment screw	

A - Min. delivery rate at 20 bar pressure

B - Delivery pressure range

C - Max. suction depression

D - Viscosity range

E - Max light oil temperature

F - Max. suction and return pressure

G - Pressure calibration in the factory

H - Filter mesh width

## PUMP PRIMING

• **Before starting the burner, make sure that the tank return line is not clogged. Obstructions in the line could cause the sealing organ located on the pump shaft to break.**

• In order for self-priming to take place, one of the screws 3)(B) of the pump must be loosened to bleed off the air contained in the suction line.

• Start the burner by closing the control devices with switch 1)(B)p.24 in the "MAN" position. As soon as the burner starts, check the direction of rotation of the fan blade, by looking through the flame inspection window 19)(A)p.8.

• The pump can be considered primed when the light oil starts coming out of the screw 3). Stop the burner: switch 1)(C) set to "OFF" and tighten the screw 3).

The time required for this operation depends upon the diameter and length of the suction tubing. If the pump fails to prime at the first starting of the burner and the burner locks out, wait approx. 15 seconds, reset the burner, and then repeat the starting operation as often as required. After 5 or 6 starting operations allow 2 or 3 minutes for the transformer to cool.

## Important

The a.m. operation is possible because the pump is already full of fuel when it leaves the factory. If the pump has been drained, fill it with fuel through the opening on the vacuum meter prior to starting; otherwise, the pump will seize. Whenever the length of the suction piping exceeds 20 - 30 meters, the supply line must be filled using a separate pump.

## SERVOMOTEUR (A)

Le servomoteur régule en même temps le volet d'air 11)(B)p.22 et le régulateur de pression 9) par la double came à profil variable, 4) e 7). L'angle de rotation du servomoteur est de 90° in 24 s. Ne pas modifier le réglage d'usine des 4 comes équipant l'appareil. Contrôler simplement que ces comes soient réglées comme suit:

**Came I** : 90°

Limite la rotation vers le maximum.

**Came II** : 0°

Limite la rotation vers le minimum.

Brûleur éteint, volet de l'air doit être fermé: 0°.

**Came III** : 15°

Règle la position d'allumage et de puissance MIN.

**Cames IV** : non utilisées.

## PRESSOSTAT FIOUL

Le pressostat 14)(B)p.26 est réglé à l'usine à 3 bar. Si la pression du fioul atteint ce valeur dans le conduit de retour, le pressostat arrête le brûleur.

Le brûleur démarre automatiquement, si la pression revient à nouveau sous les 3 bar après l'arrêt.

Si le brûleur est alimenté par un circuit en anneau avec pression Px, le pressostat doit être réglé à Px + 3 bar.

## POMPE (B)

1 - Aspiration	G 1/4"
2 - Retour	G 1/4"
3 - Raccord manomètre	G 1/8"
4 - Raccord vacuomètre	G 1/8"
5 - Vis réglage pression	

A - Débit min. à 20 bars de pression

B - Plage de pression en refoulement

C - Dépression max. en aspiration

D - Plage de viscosité

E - Température max. fioul

F - Pression max. en aspiration et retour

G - Etalonnage pression en usine

H - Largeur maille filtre

## AMORÇAGE POMPE

- **Avant de mettre le brûleur en marche, s'assurer que le tuyau de retour dans la cuve ne soit pas bouché. Un éventuel obstacle provoquerait la rupture de l'organe d'étanchéité situé sur l'arbre de la pompe.**

- Pour que la pompe puisse s'auto-amorcer, il est indispensable de desserrer l'une des vis 3)(B) de la pompe pour purger l'air contenu dans le tuyau d'aspiration.

- Faire démarrer le brûleur en fermant les télécommandes et en plaçant l'interrupteur 1)(B)p.24 sur la position "MAN". A peine le brûleur démarre contrôler le sens de rotation du rotor turbine par le viseur flamme 19)(A)p.8.

- Lorsque le fioul déborde de la vis 3), la pompe est amorcée. Refermer le brûleur: interrupteur 1)(C) sur "OFF" et serrer la vis 3).

Le temps nécessaire pour cette opération dépend du diamètre et de la longueur du tuyau d'aspiration. Si la pompe ne s'amorce pas au premier démarrage et si le brûleur se bloque, attendre environ 15 s, débloquer et répéter le démarrage. Et ainsi de suite. Tous les 5 - 6 démarrages, attendre pendant 2 - 3 minutes le refroidissement du transformateur.

## Attention

L'opération susdite est possible parce que la pompe quitte l'usine pleine de combustible. Si la pompe a été vidée, la remplir de combustible par le bouchon du vacuomètre avant de la mettre en marche pour éviter les grippages.

Quand la longueur du tuyau d'aspiration dépasse les 20 - 30 m, remplir le tuyau avec une pompe séparée.

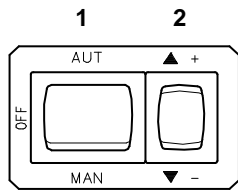

(A)

D791

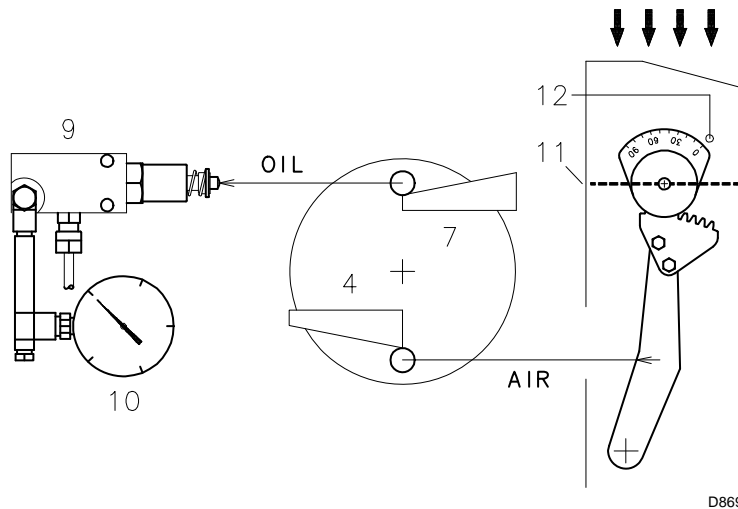
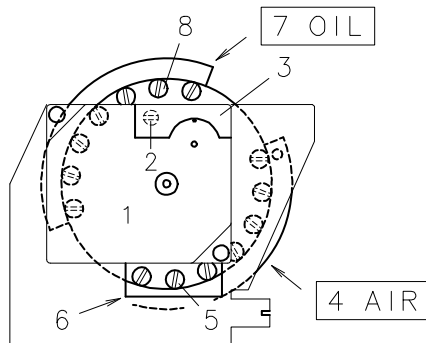

D869

(B)

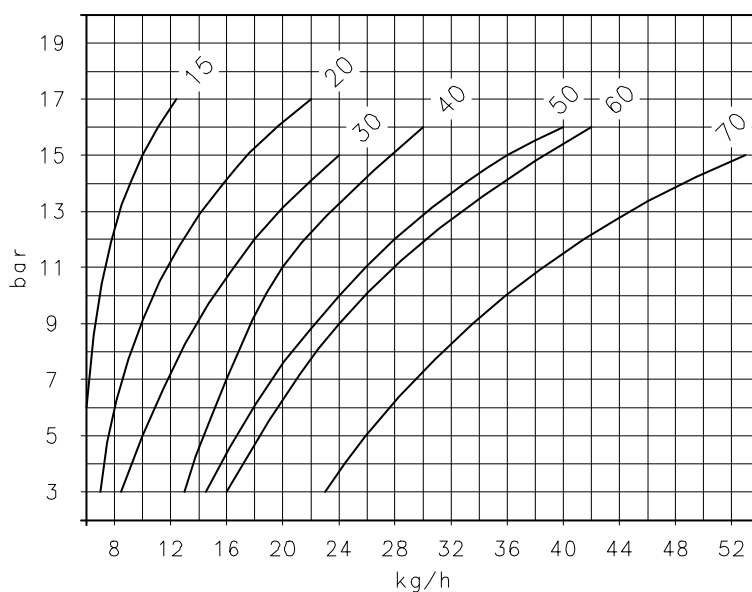

(C)

D870

## ACCENSIONE BRUCIATORE

Chiudere i telecomandi e mettere l'interruttore 1)(A) in posizione "MAN".

Ad accensione avvenuta, passare alla completa regolazione del bruciatore.

## REGOLAZIONE BRUCIATORE

Per ottenere una regolazione ottimale del bruciatore è necessario effettuare l'analisi dei gas di scarico della combustione all'uscita della caldaia.

Le regolazioni già fatte che non necessitano, in generale, di modifiche sono:

- Testa di combustione
- Servomotore, camme I - II - IV

Sono invece da regolare in successione:

- 1 - Potenza MAX bruciatore
- 2 - Potenza MIN bruciatore
- 3 - Potenze intermedie tra le due

### 1 - Potenza MAX

La potenza MAX va scelta entro il campo di lavoro riportato a pag. 10.

Nella descrizione che precede abbiamo lasciato il bruciatore acceso, funzionante alla potenza MIN. Premere ora il pulsante 2)(A) "+" e tenerlo premuto fino a quando il servomotore si è portato a 90°.

### Regolazione portata ugello

La portata dell'ugello varia in funzione della pressione del gasolio sul ritorno dell'ugello stesso.

Il diagramma (C) indica questa relazione per ugelli Bergonzo tipo A3 con pressione in mandata pompa di 20 bar.

Diagramma (C):

Asse orizzontale : kg/h, portata ugello

Asse verticale : bar, pressione ritorno ugello

### NOTA

Con una pressione in mandata pompa di 20 bar, la pressione sul ritorno dell'ugello non deve superare i 17 bar.

La differenza di pressione tra mandata pompa e ritorno ugello deve essere almeno di 3 bar. Con differenze di pressione minori, la pressione sul ritorno dell'ugello può essere instabile.

Per fissare la portata massima dell'ugello, variare il profilo finale della camma superiore 7)(B) agendo sulle viti 8).

Il valore della pressione sul ritorno dell'ugello è indicato dal manometro 10).

### Legenda (B)

- 1 Servomotore
- 2 ⊖ Vincolo / ⊕ Svincolo camme 4) e 7)
- 3 Coperchio camme servomotore
- 4 Camma comando serranda aria
- 5 Viti regolazione camma 4)
- 6 Feritoia per accedere alle viti 5)
- 7 Camma comando variatore di pressione
- 8 Viti regolazione camma 7)
- 9 Variatore di pressione
- 10 Manometro per il rilevamento della pressione ritorno ugello
- 11 Serranda aria
- 12 Indice



## INBETRIEBNAHME DES BRENNERS

Die Regelungen einschalten und den Schalter 1)(A) in Stellung "MAN" setzen.

Nach erfolgter Zündung den Brenner vollständig einstellen.

## BRENNEREINSTELLUNG

Für die optimale Einstellung des Brenners sollten die Abgase am Kesselausgang analysiert werden.

Die bereits vorgenommenen Einstellungen sind:

- Flammkopf;
- Stellantrieb, Nocken I - II - IV

Einzustellen sind dagegen der Reihe nach:

- 1 - Höchstbrennerleistung
- 2 - Mindestbrennerleistung
- 3 - Zwischenleistungen

### 1 - Höchstleistung

Die Höchstleistung ist im Regelbereich auf Seite 10 auszuwählen.

In der vorhergehenden Beschreibung ist der Brenner auf der Mindestleistung in Betrieb geblieben. Auf die Taste 2)(A) "+" nun drücken, bis der Stellantrieb auf 90° geöffnet hat

### Einstellung des Düsendurchsatzes

Der Durchsatz in der Düse ändert sich je nach des Heizöls auf den Rückschlag der Düse selbst. Diagramm (C) zeigt dieses Verhältnis für Bergonzo Düsen Typ A3 mit 20 bar Druck auf der Auslaßseite der Pumpe.

Diagramm (C):

Waagrechte Achse: kg/h, Düsendurchsatz

Senkrechte Achse: bar, Rückschlagdruck auf die Düse



## VERMERK

Bei 20 bar Druck im Pumpenvorlauf darf der Druck auf den Düsenrückschlag nicht mehr als 17 bar sein. Der Druckunterschied zwischen Pumpenvorlauf und Düsenrückschlag muß mindestens 3 bar sein. Bei kleineren Druckunterschieden kann der Druck auf den Düsenrückschlag unbeständig sein.

Um den Höchstdurchsatz der Düse festzulegen, das Endprofil des oberen Nocken 7)(B) durch Betätigung der Schrauben 8) ändern.

Der Druckwert auf den Düsenrückschlag ist an Manometer 10) angezeigt.

### Zeichenerklärung (B)

- 1 Stellantrieb
- 2  Sperre /  Entsperrung Nocken 4) - 7)
- 3 Nockendeckel des Stellantriebs
- 4 Nocken zur Steuerung Luftklappe
- 5 Einstellschrauben des Nocken 4)
- 6 Zugangsschlitz zu Schrauben 5)
- 7 Nocken zur Steuerung des Druckreglers
- 8 Einstellschrauben des Nocken 7)
- 9 Druckregler
- 10 Druckmanometer Rücklaufdüse
- 11 Luftklappe
- 12 Zeiger

## BURNER FIRING

Close load controls and set switch 1)(A) to "MAN".

After burner firing a complete burner adjustment should be performed.

## BURNER CALIBRATION

The optimum calibration of the burner requires an analysis of the flue gases at the boiler outlet. The following settings that have already been made do not require modification under normal circumstances:

- Combustion head;
- Servomotor, cams I - II - IV

Contrarily, the settings listed below must be adjusted in sequence:

- 1 - MAX burner output
- 2 - MIN burner output
- 3 - Intermediate outputs between MAX and MIN output

### 1 - MAX power

Max output of the burner must be set within the firing rate range shown on page 10.

In the above instructions we left the burner running in MIN output operation. Now press button 2)(A) "+" until servomotor arrives at 90°.

### Adjusting the nozzle flow rate

The nozzle flow rate varies according to the fuel pressure on the nozzle return. Diagram (C) indicates this relationship for type A3 Bergonzo nozzles with pump delivery pressure of 20 bars.

Diagram (C):

Horizontal axis : kg/h, nozzle flow rate

Vertical axis : bar, nozzle return pressure

## NOTE



With a pump delivery pressure of 20 bars, the pressure on the nozzle return must not exceed 17 bars.

The pressure difference between pump delivery and nozzle return must be at least 3 bars. With smaller pressure differences, the pressure on the nozzle return can be unstable.

To fix the maximum nozzle flow rate, vary the final profile on the upper cam 7)(B) via the screws 8).

The nozzle return pressure value is indicated by the pressure gauge 10).

### Key (B)

- 1 Servomotor
- 2 Cams 4) - 7) engaged  / disengaged 
- 3 Servomotor cams cover
- 4 Cam for controlling air gate valve
- 5 Cam 4) adjustable screws
- 6 Opening for access to screws 5)
- 7 Cam for controlling pressure regulator
- 8 Cam 7) adjustable screws
- 9 Pressure regulator
- 10 Gauge for pressure on nozzle return
- 11 Air gate valve
- 12 Index

## ALLUMAGE BRULEUR

Fermer les télécommandes et mettre l'interrupteur 1)(A) sur la position "MAN".

L'allumage effectué, passer au réglage complet du brûleur.

## REGLAGE BRULEUR

Pour obtenir un réglage optimal du brûleur, il faut effectuer l'analyse des gaz d'échappement de la combustion à la sortie de la chaudière.

Les réglages déjà effectués qui en principe ne nécessitent aucun réglage ultérieur sont:

- Tête de combustion
- Servomoteur, cames I - II - IV

Les éléments suivants doivent par contre être réglés dans l'ordre:

- 1 - Puissance max. du brûleur
- 2 - Puissance min. du brûleur
- 3 - Puissances intermédiaires entre les deux

### 1 - Puissance MAX

La puissance MAXI doit être choisie dans la plage indiquée page 10.

La description ci-dessus s'entend brûleur allumé, fonctionnant à la puissance MIN. Appuyer ensuite sur le bouton 2)(A) "+" et le maintenir enfoncé jusqu'à ce que le servomoteur arrive à 90°.

### Réglage débit gicleur

Le débit du gicleur varie en fonction de la pression du fioul sur le retour du gicleur.

Le diagramme (C) indique cette relation pour le gicleurs Bergonzo type A3 avec pression de refoulement pompe égale à 20 bar.

Diagramme (C):

Axe horizontal : kg/h, débit gicleur

Axe vertical : bar, pression retour gicleur

## NOTE



Avec une pression de refoulement pompe de 20 bar, la pression sur le retour du gicleur ne doit pas dépasser 17 bar.

La différence de pression entre refoulement pompe et retour gicleur doit être au moins de 3 bar. Avec des différences des pression moins importantes, la pression sur le retour du gicleur peut être instable.

Pour fixer le débit maximum du gicleur, varier le profil finale de la came supérieure 7)(B) en agissant sur les vis 8).

La valeur de la pression sur le retour du gicleur est indiquée par le manomètre 10).

### Légende (B)

- 1 Servomoteur
- 2  Verrouillage /  Déverrouillage cames 4) - 7)
- 3 Couvercle cames servomoteur
- 4 Came commande volet air
- 5 Vis de régulation came 4)
- 6 Rainure d'accès aux vis 5)
- 7 Came commande régulateur de pression
- 8 Vis régulation came 7)
- 9 Régulateur de pression
- 10 Manomètre pression retour gicleur
- 11 Volet air
- 12 Index

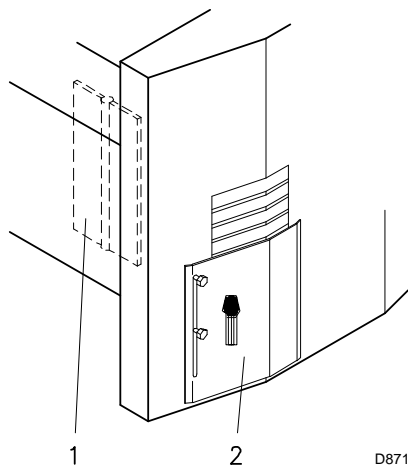

(A)

D871

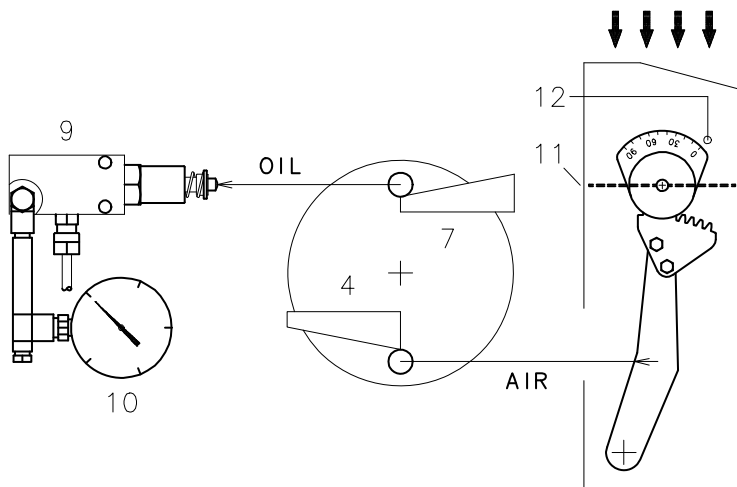
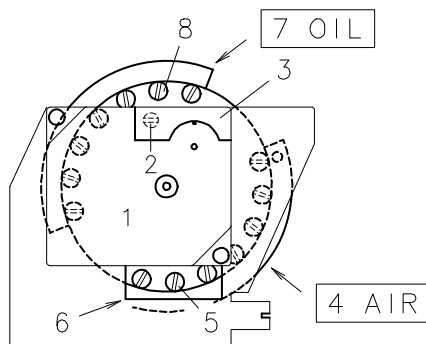

(B)

D869

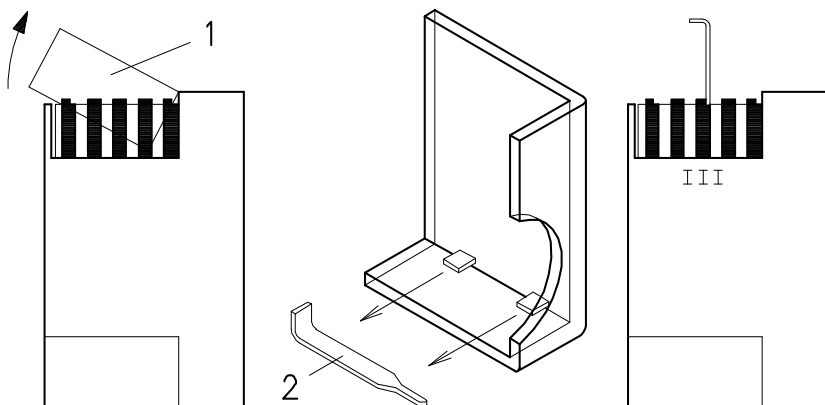

(C)

D793

### Regolazione aria

Sono previste due serrande, 1) e 2)(A), per la regolazione dell'aria. Serrande regolate in fabbrica alla massima apertura.

Per prima regolare la serranda 2) che va chiusa progressivamente fino ad ottenere una combustione ottimale. Qualora la totale chiusura della serranda 2) non fosse sufficiente, chiudere, per seconda, anche la serranda 1) come segue: variare il profilo finale della camma inferiore 4)(B) agendo sulle viti 5) che compaiono all'interno dell'apertura 6).

Se il bruciatore viene fatto funzionare al massimo della sua potenza, l'aria del ventilatore può non essere sufficiente anche con entrambe le serrande 1) e 2) totalmente aperte. In questo caso togliere la serranda 2) e regolare l'aria con la sola serranda 1) come spiegato sopra.

Camme 7) - 4)(B):

- per aumentare la portata, avvitare le viti 8)-5);
- per diminuire la portata, svitare le viti 8)-5).

### 2 - Potenza MIN

La potenza MIN va scelta entro il campo di lavoro riportato a pag. 10.

Premere il pulsante 2)(A)p.22 "-" e tenerlo premuto fino a quando il servomotore si è portato a 15° (regolazione fatta in fabbrica).

### Regolazione portata ugello

La portata dell'ugello è data dal diagramma (C)p.22 in corrispondenza della pressione sul ritorno dell'ugello, letta sul manometro 10)(B).

Per variare la portata minima dell'ugello, modificare il profilo iniziale della camma superiore 7)(B) agendo sulle viti 8).

### Regolazione portata d'aria

Modificare il profilo iniziale della camma inferiore 4)(B) agendo sulle viti 5) che compaiono all'interno dell'apertura 6).

Possibilmente non ruotare la prima vite: è quella che deve portare la serranda dell'aria alla totale chiusura.

### 3 - Potenze intermedie

#### Regolazione portata aria/olio

Premere un poco il pulsante 2)(A)p.22 "+" in modo che una nuova vite 5)(B) appaia all'interno dell'apertura 6)(B). Regolare la vite 8)(B) che varia il profilo della camma superiore 7) e la corrispondente vite 5) che comanda la camma inferiore 4) fino ad ottenere una combustione ottimale. Procedere allo stesso modo con le viti successive ad esclusione dell'ultima vite, precedentemente regolata per ottenere la potenza massima.

Fare attenzione che la variazione del profilo delle camme sia progressiva.

Spegnere il bruciatore agendo sull'interruttore 1)(A)p.22, posizione OFF, svincolare la camma a profilo variabile mettendo in posizione verticale l'intaglio 2)(B) del servomotore e verificare più volte ruotando a mano la camma avanti ed indietro che il movimento sia morbido e senza impuntamenti.

#### NOTA

Le camme I - II - IV del servomotore non necessitano di regolazione. Solo la camma III potrebbe aver bisogno di un intervento. In questo caso, togliere il coperchio 1)(C), inserito a scatto, estrarre l'apposita chiavetta 2) dal suo interno ed inserirla nell'intaglio della camma III.

Il servomotore segue la regolazione della camma III solo quando si riduce l'angolo della camma. Se bisogna aumentare l'angolo della camma (15..16..17°..), prima aumentare l'angolo del servomotore con il pulsante "+", poi aumentare l'angolo della camma III ed infine riportare il servomotore nella posizione di potenza MIN con il pulsante "-".

## LuftEinstellung

Für die LuftEinstellung sind zwei Klappen 1) und 2)(A) vorgesehen. Die Klappen werden im Werk auf die größte Öffnung eingestellt.

Als erste ist Klappe 2) einzustellen, die progressiv geschlossen werden muß, bis eine optimale Verbrennung erzielt wird. Falls das vollständige Schließen der Klappe 2) nicht genügt, als zweite auch Klappe 1) wie folgt schließen:

das Endprofil des unteren Nocken 4)(B) durch Betätigung der Schrauben 5) ändern, die in der Öffnung 6) erscheinen.

Falls der Brenner bei Höchstleistung betrieben wird, könnte die Gebläseluft auch bei vollständig geöffneten Klappen 1) und 2) nicht ausreichend sein. In diesem Fall Klappe 2) entfernen und die Luft nur mit Klappe 1) wie oben erklärt regeln.

Nocken 7)-4)(B):

- zur Erhöhung des Durchsatzes Schrauben 8)-5) anziehen;
- zur Senkung des Durchsatzes Schrauben 8)-5) lösen.

---

## 2 - Mindestleistung

Die Mindestleistung ist innerhalb des in Seite 10 angegebenen Arbeitsfeldes zu wählen.

Den Druckknopf 2)(A) Seite 22 "-" drücken und gedrückt halten, bis sich der Stellantrieb auf 15° (Werkeinstellung) gebracht hat.

### Einstellung des Düsendurchsatzes

Der Düsendurchsatz ist durch Diagramm (C) Seite 22 in Übereinstimmung mit dem Druck auf dem Düsenrückschlag, am Manometer 10)(B) abzulesen, gegeben.

Um den Minimaldurchsatz der Düse zu ändern, das Anfangsprofil des oberen Nocken 7)(B) durch Betätigung der Schrauben 8) ändern.

### Einstellung des Luftdurchsatzes

Das Anfangsprofil des unteren Nocken 4)(B) durch Betätigung der Schrauben 5), die in der Öffnung 6) erscheinen, ändern. Wenn möglich, nicht die erste Schraube drehen: sie hat die Aufgabe, die Luftklappe vollkommen zu schließen.

---

## 3 - Zwischenleistungen

### Einstellung des Luft-Öldurchsatzes

Druckknopf 2)(A) Seite 22 "+" etwas drücken, so daß eine neue Schraube 5)(B) in Öffnung 6)(B) erscheint. Schraube 8)(B) die das Profil des oberen Nocken 7) ändert, und die entsprechende Schraube 5), die den unteren Nocken 4) schaltet, einstellen, bis eine optimale Verbrennung erzielt wird. Auf gleiche Weise mit den darauffolgenden Schrauben vorgehen, anschließend die letzte Schraube, die vorher zur Erreichung der Höchstleistung eingestellt wurde.

Achtung: die Änderung des Nockenprofils muß progressiv sein.

Den Brenner durch Betätigung des Schalters 1)(A) Seite 22 in Position OFF ausschalten, den Nocken mit verstellbarem Profil lösen und den Schlitz 2)(B) des Stellantriebs in senkrechte Lage bringen, dabei durch mehrmaliges Vorwärts- und Rückwärtsdrehen des Nocken überprüfen, daß die Bewegung weich und ohne Stocken ist.

### VERMERK

Die Nocken I - II - IV des Stellantriebs bedürfen keiner Einstellung. Nur Nocken III könnte die Einstellung benötigen. In diesem Fall Deckel 1)(C), der durch Einrasten eingesetzt ist, entfernen, den dazu bestimmten Schlüssel 2) aus seinem Inneren nehmen und in den Schlitz von Nocken III einsetzen.

Der Stellantrieb folgt der Einstellung von Nocken III nur, wenn der Nockenwinkel vermindert wird. Falls der Nockenwinkel (15..16..17°..) erhöht werden muß, erst den Winkel des Stellantriebs mit Taste "+" erhöhen, dann den Winkel des Nocken III erhöhen und abschließend den Stellantrieb durch Taste "-" in die MIN Leistungsposition zurückbringen.

## Adjusting air delivery

Two shutters 1) and 2) are provided to adjust the air. These shutters are factory set to maximum opening.

Firstly adjust shutter 2) which must be closed gradually until optimum combustion is obtained. If total closure of shutter 2) is not sufficient, also close shutter 1) (secondly) as follows:

vary the final profile of the lower cam 4)(B) via the screws 5) inside the opening 6).

If the burner is operated at maximum power, the fan air may not be sufficient even with both shutters 1) and 2) fully open. In this case, remove shutter 2) and adjust the air using shutter 1) only as described above.

Cams 7) - 4)(B):

- tighten screws 8)-5) to increase air delivery;
- unscrew screws 8)-5) to reduce air delivery.

---

## 2 - MIN power

The MIN power must be chosen from within the working range given on page 10. Press the "-" button 2)(A) page 22 and keep it pressed until the servomotor has reached 15° (factory setting).

### Nozzle flow rate adjustment

The nozzle flow rate is given in diagram (C) p.22 corresponding to the pressure on the nozzle return read on the pressure gauge 10)(B). To vary the nozzle minimum flow rate, modify the initial profile of the upper cam 7)(B) via the screws 8).

### Adjusting air delivery

Modify the initial profile of the lower cam 4)(B) via the screws 5) inside the opening 6).

If possible, do not rotate the first screw as this is the one that provides for total closure of the air shutter.

---

## 3 - INTERMEDIATE power

### Air/oil flow rate adjustment

Slightly press the "+" button 2)(A) page 22 so that a new screw 5)(B) appears inside the opening 6)(B).

Adjust screw 8)(B) which varies the profile of the upper cam 7) and the corresponding screw 5) which controls the lower cam 4) until you obtain optimum combustion.

Proceed in the same way with the next screws except for the last one, previously adjusted to obtain maximum power.

Ensure that variation of the cams profile is gradual.

Turn the burner off via switch 1)(A) page 22, OFF position, release the cam with variable profile by setting the servomotor notch 2)(B) to the vertical position and check that the movement is smooth by manually rotating the cam backwards and forwards several times.

### NOTE

Cams I - II - IV of the servomotor do not require adjustment. Only cam III may need adjusting. In this case, remove the cover 1)(C), which clicks in and out, take the key 2) out and insert it in the notch on cam III.

The servomotor follows the adjustment of cam III only when the cam angle is reduced. If you need to increase the cam angle (15..16..17°..), first increase the servomotor angle via the "+" button, then increase the angle of cam III and finally reset the servomotor to the MIN power position via the "-" button.

## Réglage air

On a prévu deux volets 1) et 2) (A) pour le réglage de l'air. Ces volets sont réglés en usine sur l'ouverture maximum.

En premier, régler le volet 2) qui doit être fermé progressivement jusqu'à l'obtention de la combustion idéale. Si la fermeture totale du volet 2) n'est pas suffisante, fermer, en deuxième, le volet 1) en procédant de la façon suivante:

modifier en progression le profil final de la came 4)(B) en agissant sur les vis 5) qui apparaissent à l'intérieur de l'ouverture 6).

Si le brûleur fonctionne au maximum de sa puissance, l'air du ventilateur peut ne pas être suffisant même avec les deux volets 1) et 2) complètement ouverts. Dans ce cas, enlever le volet 2) et régler l'air avec le volet 1) seulement en suivant l'explication donnée plus haut.

Cames 7) - 4)(B):

- pour augmenter le débit d'air visser les vis 8)-5);
- pour diminuer le débit dévisser les vis 8)-5).

---

## 2 - Puissance MINIMUM

La puissance MIN doit être choisie dans la gamme de fonctionnement indiquée page 10.

Appuyer sur le bouton 2)(A) p.22 "-" et le maintenir enfoncé jusqu'à ce que le servomoteur arrive à 15° (réglage fait en usine).

### Réglage débit gicleur

Le débit du gicleur est donné par le diagramme (C) p.22 au niveau de la pression sur le retour du gicleur, lue sur le manomètre 10)(B).

Pour modifier le débit minimum du gicleur, modifier le profil initial de la came supérieure 7)(B) en agissant sur les vis 8).

### Réglage débit air

Modifier le profil initial de la came inférieure 4)(B) en agissant sur les vis 5) qui apparaissent à l'intérieur de l'ouverture 6). Si possible, ne pas tourner la première vis: c'est celle-ci qui doit porter le volet de l'air à la fermeture complète.

---

## 3 - Puissances INTERMEDIAIRES

### Réglage débit air/fioul

Appuyer un peu sur le bouton 2)(A) p.22 "+" de sorte qu'une nouvelle vis 5)(B) apparaisse à l'intérieur de l'ouverture 6)(B). Régler la vis 8)(B) qui varie le profil de la came supérieure 7) et la vis 5) correspondante qui commande la came inférieure 4) jusqu'à l'obtention de la combustion idéale. Procéder de la même façon avec les vis successives à l'exclusion de la dernière, précédemment réglée pour obtenir la puissance maximum.

Faire attention que la variation du profil des comes soit progressive.

Eteindre le brûleur en agissant sur l'interrupteur 1)(A) p.22, position OFF, libérer la came à profil variable en mettant la fente 2)(B) du servomoteur en position verticale et vérifier plusieurs fois en tournant la came à la main, en avant et en arrière, que le mouvement est doux et sans talonnages.

### NOTE

Les comes I - II - IV du servomoteur n'ont pas besoin de réglage. Seule la came III pourrait nécessiter une intervention. Dans ce cas-là, enlever le couvercle 1)(C), inséré par dé clic, extraire la clé 2) se trouvant à l'intérieur et l'insérer dans la fente de la came III.

Le servomoteur suit le réglage de la came III seulement quand on réduit l'angle de la came. Au besoin, augmenter l'angle de la came (15..16..17°..): augmenter d'abord l'angle du servomoteur avec le bouton "+" puis augmenter l'angle de la came III et enfin, reporter le servomoteur dans la position de puissance MIN avec le bouton "-".

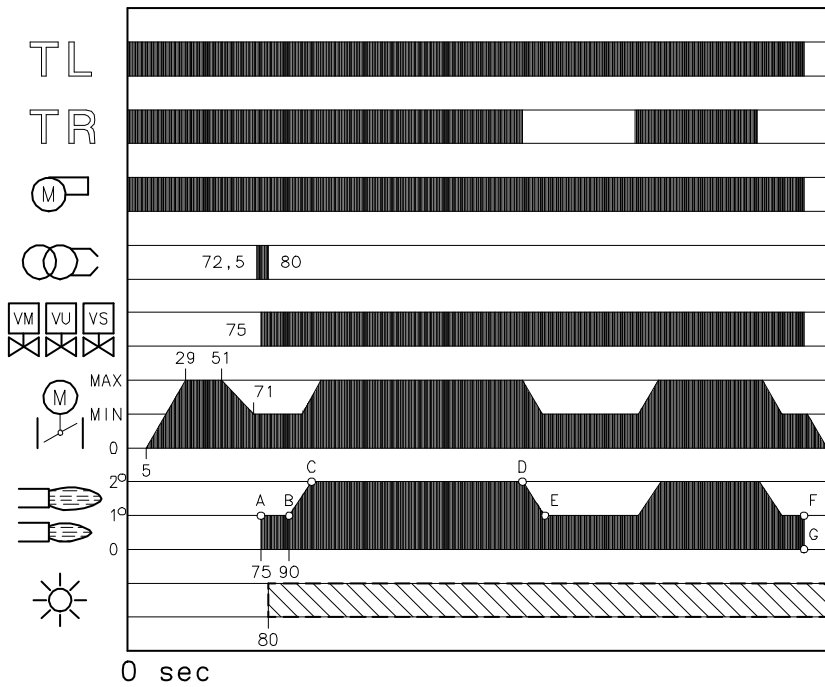

(A)

D872

## FUNZIONAMENTO BRUCIATORE

### AVVIAMENTO BRUCIATORE (A) - (B)

0 s : Chiusura telecomando TL, avvio motore.

La pompa 3) aspira il combustibile dalla cisterna attraverso il condotto 1) ed il filtro 2) e lo spinge sotto pressione in mandata. Il pistone 4) si solleva ed il combustibile ritorna in cisterna dai condotti 5)-7). La vite 6) chiude il by-pass verso l'aspirazione e le elettrovalvole 8)-15)-16), diseccitate, chiudono la via verso l'ugello.

5 s : Avvio servomotore: ruota verso destra di 90°, cioè fino all'intervento del contatto sulla camma I)(A)p.20. La serranda aria si posiziona sulla potenza MAX.

29 s : Fase di preventilazione con la portata d'aria della potenza MAX.

51 s : Il servomotore ruota verso sinistra fino all'intervento del contatto sulla camma III)(A)p.20.

71 s : La serranda dell'aria ed il variatore di pressione si posizionano sulla potenza MIN.

72,5 s : Scocca la scintilla dall'elettrodo d'accensione.

75 s : Si aprono le elettrovalvole 8) - 15) - 16); il combustibile passa nel condotto 9), attraverso il filtro 10) ed entra nell'ugello. Una parte del combustibile esce polverizzata dall'ugello e, a contatto con la scintilla, si accende: fiamma di piccola potenza, punto A; la restante parte di combustibile passa nel condotto 11) alla pressione stabilita dal variatore 12, quindi, attraverso il condotto 7), ritorna in cisterna.

80 s : Si spegne la scintilla.

90 s : Termina il ciclo di avviamento.

### FUNZIONAMENTO A REGIME (A)

#### Bruciatore senza il regolatore di potenza RWF40

Terminato il ciclo di avviamento, il comando del servomotore passa al telecomando TR che controlla la pressione o la temperatura in caldaia, punto B.

- Se la temperatura o la pressione è bassa per cui il telecomando TR è chiuso, il bruciatore aumenta progressivamente la potenza fino al valore MAX (tratto B-C).

- Se poi la temperatura o la pressione aumenta fino all'apertura di TR, il bruciatore diminuisce progressivamente la potenza fino al valore MIN, (tratto D-E). E così via.

- L'arresto del bruciatore avviene quando la richiesta di calore è minore di quella fornita dal bruciatore alla potenza MIN (tratto F-G). Il telecomando TL si apre, il servomotore ritorna all'angolo 0° limitato dal contatto della camma II)(A)p.20. La serranda si chiude completamente per ridurre al minimo le dispersioni termiche.

Ad ogni cambio di potenza, il servomotore provvede automaticamente a modificare la portata del gasolio (variante di pressione) e la portata dell'aria (serranda ventilatore).

#### Bruciatore con il regolatore di potenza RWF40

Vedere il manuale che accompagna il regolatore.

### MANCATA ACCENSIONE

Se il bruciatore non si accende si ha il blocco entro 5 s dall'apertura della valvola gasolio.

### SPEGNIMENTO DEL BRUCIATORE IN FUNZIONAMENTO

Se la fiamma si spegne accidentalmente in funzionamento, il bruciatore si blocca entro 1s.

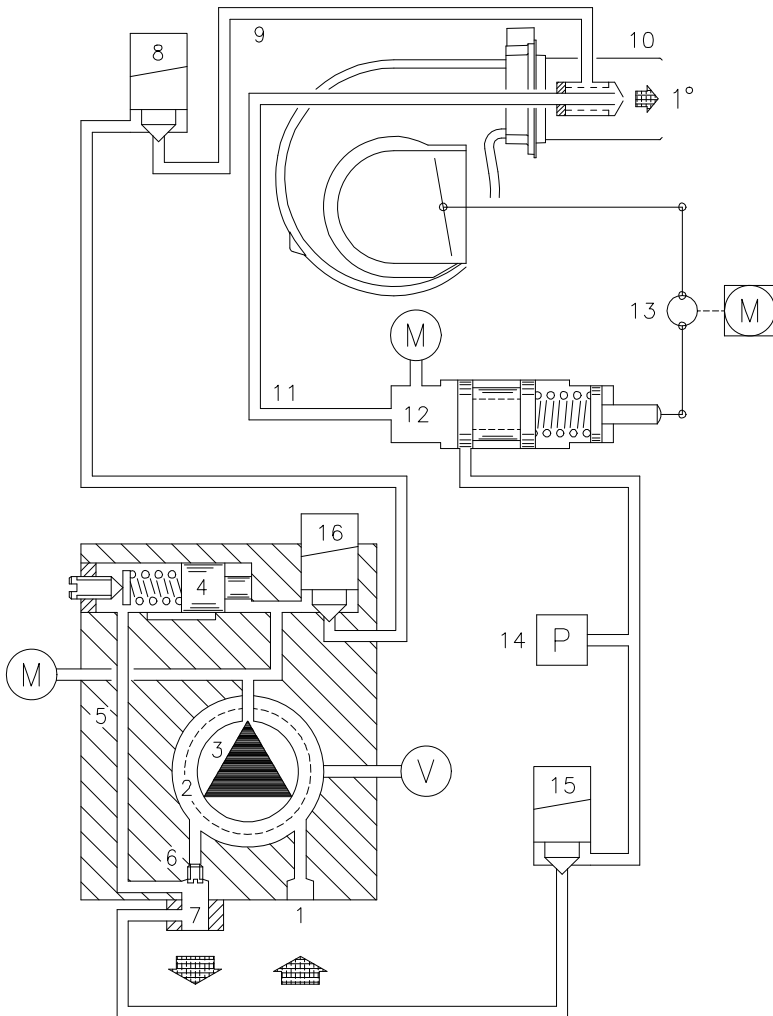

(B)

D873

## BRENNERBETRIEB

### ANFAHREN DES BRENNERS (A) - (B)

- 0 s : Einschalten der TL-Fernsteuerung, anlassen des Motor.  
Die Pumpe 3) saugt den Brennstoff über die Leitung 1) und den Filter 2) vom Tank an und pumpt ihn unter Druck in den Auslaß. Der Kolben 4) geht hoch und der Brennstoff kehrt über die Leitungen 5)-7) in den Tank zurück. Die Schraube 6) schließt den Bypass gegen die Ansaugleitung ab und die unerrigten Elektroventile 8)-15) und 16) verschließen den Weg zu der Düse.
- 5 s : Anfahren Stellmotor: dreht um 90° nach rechts, d.h. heißt bis zum Eingriff des Schaltstücks am Nocken I)(A)p.20.  
Die Luftklappe positioniert sich auf Höchstleistung.
- 29 s : Vorbelüftungsphase bei Luftdurchsatz wie bei Höchstleistung
- 51 s : Der Stellantrieb dreht nach links bis zum Eingriff des Schaltstücks am Nocken III)(A)S.20.
- 71 s : Die Luftklappe und der Druckregler positionieren sich auf Mindestleistung.
- 72,5 s : Funkenbildung an der Zündungselektrode.
- 75 s : Die Elektroventile 8) - 15) - 16) werden geöffnet; der Brennstoff gelangt in die Leitung 9) über den Filter 10) und tritt in die Düse ein.  
Ein Teil des Brennstoffs tritt zerstäubt aus der Düse aus und entzündet sich beim Kontakt mit dem Funken: Flamme mit niedriger Leistung, Punkt A; der andere Teil des Brennstoffs geht in die Leitung 11) bei dem vom Regler 12) eingestellten Druck, dann geht er über die Leitung 7) in den Tank zurück.
- 80 s : Der Funke erlischt.
- 90 s : Die Anlaufphase ist beendet

### DAUERBETRIEB (A)

#### Brenner ohne Leistungsregler RWF40

Nach Beendigung der Anlaufphase geht die Steuerung des Stellantriebs an die Fernsteuerung TR über, die den Druck oder die Temperatur des Kessels überwacht, Punkt B.

- Wenn die Temperatur oder der Druck niedrig und die Fernsteuerung TR geschlossen ist, steigert der Brenner die Leistung stufenweise bis zur Höchstleistung (Strecke B-C).
- Wenn die Temperatur oder der Druck dann bis zur Öffnung von TR steigt, senkt der Brenner die Leistung stufenweise bis zur Mindestleistung (Strecke D-E), u.s.w.
- Der Brenner schaltet sich aus, wenn der Wärmebedarf geringer ist, als die vom Brenner auf Mindestleistung gelieferte Wärme (Strecke F-G). Die Fernsteuerung TL geht in offene Stellung, der Stellmotor geht auf den vom Nockenschaltstück II)(A)S.20 begrenzten 0° Winkel zurück. Die Klappe schließt ganz und beschränkt den Wärmeverlust auf ein Minimum.

Bei jeder Leistungsumschaltung ändert der Stellmotor automatisch den Durchsatz des Heizöls (Druckregler) und den Luftdurchsatz (Gebläseklappe)

#### Brenner mit Leistungsregler RWF40

Beachten Sie die beigelegte Anweisung für den Regler.

### MANGELNDE ZÜNDUNG

Wenn der Brenner nicht zündet, erfolgt die Störabschaltung des Brenners innerhalb von 5 s ab dem Öffnen des Heizöl-Elektroventils.

### ABSCHALTUNG WÄHREND DES BETRIEBS

Erlischt die Flamme plötzlich während des Brennerbetriebs, erfolgt nach 1s die Störabschaltung des Brenners.

## BURNER OPERATION

### BURNER STARTING (A) - (B)

- 0 s : Control device TL closes, the motor starts.  
The pump 3) sucks the fuel from the tank through the piping 1) and the filter 2) and pumps it under pressure to delivery. The piston 4) rises and the fuel returns to the tank through the piping 5) - 7). The screw 6) closes the by-pass heading towards suction and the de-energized solenoid valves 8) - 15) - 16) close the passage to the nozzle.
- 5 s : Servomotor starts: 90° rotation to right, until contact is made on cam I)(A)p.20. The air gate valve is positioned on MAX. output.
- 29 s : Pre-purge stage with air delivery at MAX. output.
- 51 s : Servomotor rotates to left until contact is made on cam III)(A)p.20.
- 71 s : Air gate valve and pressure regulator are positioned on MIN output.
- 72,5 s : Ignition electrode strikes a spark.
- 75 s : Solenoid valves 8) - 15) - 16) open; the fuel passes through the piping 9) and filter 10), finally it enters the nozzle.  
A part of the fuel is then sprayed out through the nozzle, igniting when it comes into contact with the spark: flame at a low output level, point A; the rest of the fuel passes through piping 11) at the pressure adjusted by the regulator 12), then, through piping 7), it goes back into the tank.
- 80 s : The spark goes out.
- 90 s : The starting cycle ends.

### STEADY STATE OPERATION (A)

#### Burner without output regulator RWF40

At the end of the starting cycle, the servo-motor control then passes to load control TR for boiler pressure or temperature, point B.

- If the temperature or pressure is low (and the TR load control is consequently closed), the burner progressively increases output up to MAX (section B-C).
- If subsequently the temperature or pressure increases until TR opens, the burner progressively decreases output down to MIN (section D-E). And so on.
- The burner locks out when demand for heat is less than the heat supplied by the burner in the MIN output (section F-G).  
Load control TL opens. The servomotor returns to the 0° angle limited by contact with cam II)(A)p.20. The gate valve closes completely to reduce thermal dispersion to a minimum.

Every time output is changed, the servomotor automatically modifies gas oil delivery (pressure regulator) and air delivery (fan gate valve).

#### Burner with output regulator RWF40

See the handbook enclosed with the regulator.

### FIRING FAILURE

If the burner does not fire, it goes into lock-out within 5 s of the opening of the light oil valve.

### FIRING FAILURE

If the flame should go out for accidental reasons during operation, the burner will lock out in 1 s.

## FONCTIONNEMENT BRULEUR

### DEMARRAGE BRULEUR (A) - (B)

- 0 s : Fermeture télécommande TL, démarrage moteur.  
La pompe 3) aspire le combustible de la cuve à travers le conduit 1) et le filtre 2) et le refoule sous pression. Le piston 4) se soulève et le combustible revient dans la cuve par les tuyaux 5)-7). La vis 6) ferme le by-pass côté aspiration et les électrovannes 8)-15)-16), désexcitées, ferment la voie côté le gicleur.
- 5 s : Démarrage servomoteur: il tourne vers la droite de 90°, c'est à dire jusqu'à l'intervention du contact sur la came I)(A)p.20. Le volet d'air se positionne sur la puissance MAX.
- 29 s : Phase de préventilation avec le débit d'air de la puissance MAX.
- 51 s : Le servomoteur tourne vers la gauche jusqu'à l'intervention du contact sur la came III)(A)p.20.
- 71 s : Le volet de l'air et le régulateur de pression se positionnent sur la puissance MIN.
- 72,5s : L'étincelle jaillit de l'électrode d'allumage.
- 75 s : Les électrovannes 8) - 15) - 16) s'ouvrent; le combustible passe dans le tuyau 9), à travers le filtre 10) et entre dans le gicleur.  
Une partie sort atomisée par le gicleur et, au contact de l'étincelle, s'allume: flamme de petite puissance, point A; la partie restante du combustible passe dans le tuyau 11) à la pression fixée par le régulateur, puis, par le tuyau 7), retourne dans la cuve.
- 80 s : L'étincelle s'éteint.
- 90 s : Le cycle de démarrage de le boîtier de contrôle s'achève

### FONCTIONNEMENT DE REGIME (A)

#### Brûleur sans régulateur de puissance RWF40

Une fois le cycle de démarrage terminé, la commande du servomoteur passe au télécommande TR qui contrôle la pression ou la température de la chaudière, point B.

- Si la température ou la pression sont basses et que par conséquent la télécommande TR est fermée, le brûleur augmente progressivement la puissance jusqu'à la valeur MAX (section B-C).
- Si la température ou la pression augmentent ensuite jusqu'à l'ouverture de TR, le brûleur réduit progressivement la puissance jusqu'à la valeur MIN (section D-E).  
Et ainsi de suite.
- L'arrêt du brûleur a lieu lorsque la demande de chaleur est inférieure à celle qui est fournie par le brûleur à la puissance MIN (section F-G).  
La télécommande TL s'ouvre, le servomoteur retourne à l'angle 0° limité par le contact de la came II)(A)p.20. Le volet se ferme complètement pour réduire au minimum les dispersions de chaleur.

A chaque changement de puissance, le servomoteur modifie automatiquement le débit du fioul (régulateur de pression) et le débit de l'air (volet du ventilateur).

#### Brûleur avec le régulateur de puissance RWF40

Voir le manuel qui accompagne le régulateur.

### ABSENCE D'ALLUMAGE

Si le brûleur ne s'allume pas, on a le blocage dans un délai de 5 s à compter de l'ouverture de l'électrovanne fioul.

### EXTINCTION AU COURS DU FONCTIONNEMENT

Si la flamme s'éteint accidentellement lors du fonctionnement, il y a blocage en 1s.

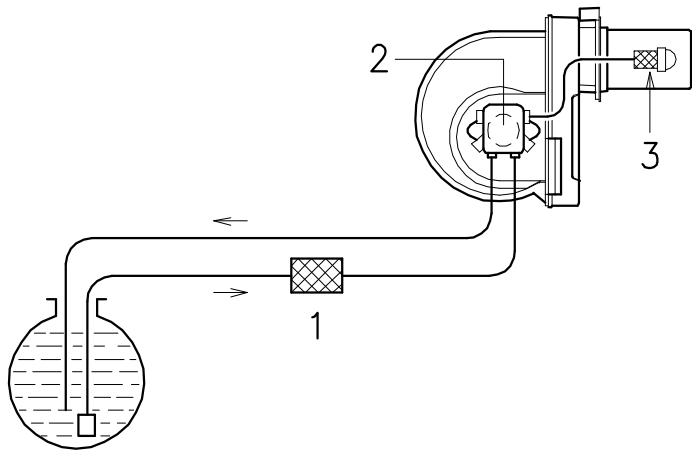

(A)

D482

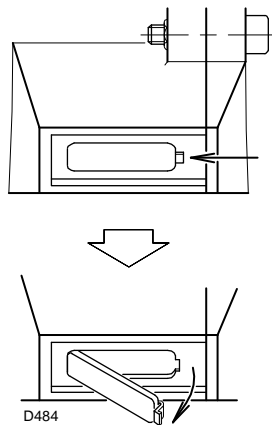
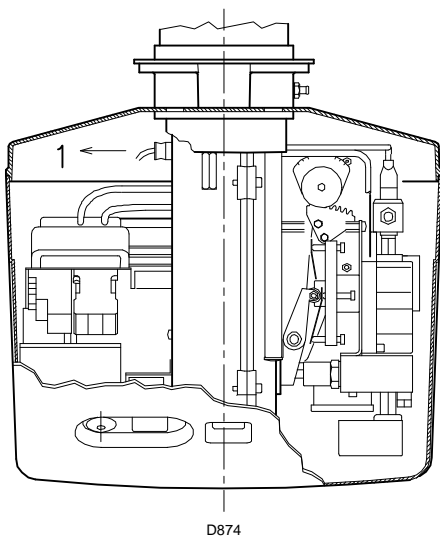

D484

D874

(B)

(C)

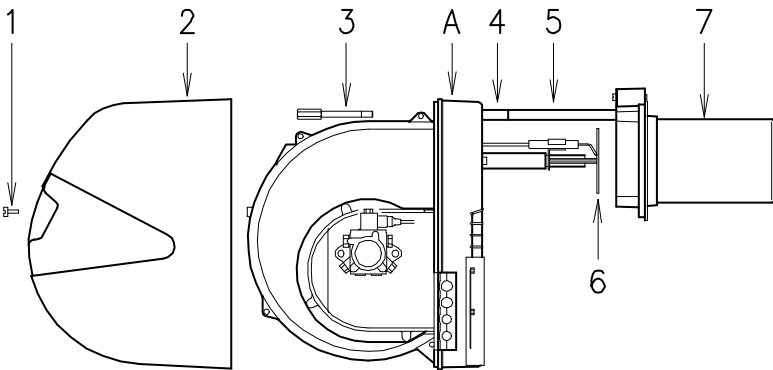

(D)

D875

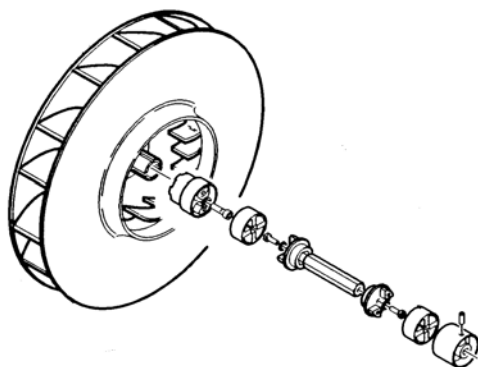

(E)

D1108

## CONTROLLI FINALI

- **Oscurare la fotoresistenza e chiudere i telecomandi:** il bruciatore deve avviarsi e poi fermarsi in blocco dopo circa 5 s dall'accensione.
- **Illuminare la fotoresistenza e chiudere i telecomandi:** il bruciatore deve andare in blocco.
- **Oscurare la fotoresistenza con bruciatore funzionante:** deve avvenire lo spegnimento fiamma e l'arresto in blocco del bruciatore entro 1 s.
- **Aprire il telecomando TL e poi TS con bruciatore funzionante:** il bruciatore deve fermarsi.

## MANUTENZIONE

### Combustione

Effettuare l'analisi dei gas di scarico della combustione. Gli scostamenti significativi rispetto al precedente controllo indicheranno i punti dove più attenta dovrà essere l'operazione di manutenzione.

### Pompa

**La pressione** in mandata deve essere stabile a 20 bar.

**La depressione** deve essere inferiore a 0,45 bar.

**La rumorosità** non si deve avvertire.

Nel caso di pressione instabile o pompa rumorosa, scollegare il tubo flessibile dal filtro di linea ed aspirare il combustibile da un serbatoio posto vicino al bruciatore. Questo accorgimento consente di individuare se responsabile delle anomalie è il condotto di aspirazione o la pompa. Se è la pompa, controllare che il suo filtro non sia sporco. Il vacuometro, infatti, essendo applicato a monte del filtro non ne rileva lo stato di sporco.

Se invece la causa delle anomalie sta nel condotto di aspirazione, controllare che non vi siano filtri di linea sporco o ingresso d'aria nel condotto.

### Servomotore

Svincolare il servomotore ruotando di 90° l'intaglio 2)(B)p.22 e controllare manualmente che il movimento delle camme sia scorrevole.

### Filtri (A)

Controllare i cestelli filtranti:

- di linea 1) • in pompa 2) • all'ugello 3), pulirli o sostituirli.

Se all'interno della pompa si notano ruggine o altre impurità, aspirare dal fondo della cisterna con una pompa separata acqua ed altre impurità eventualmente depositatesi.

### Testa di combustione

Verificare che tutte le parti della testa di combustione siano integre, non deformate dall'alta temperatura, prive di impurità provenienti dall'ambiente e correttamente posizionate.

### Ugello

Evitare di pulire il foro dell'ugello.

Sostituire l'ugello ogni 2-3 anni, o quando necessario. Il cambio dell'ugello richiede un controllo della combustione.

### Fotoresistenza (B)

Pulire il vetro da eventuale polvere. Per estrarre la fotoresistenza 1) tirarla verso l'esterno.

### Visore fiamma (C)

Pulire il vetrino.

### Tubi flessibili

Controllare che il loro stato sia buono.

### Cisterna

Ogni 5 anni, circa, aspirare l'acqua dal fondo della cisterna con una pompa separata.

### Bruciatore

Controllare che le viti siano ben bloccate.

### PER APRIRE IL BRUCIATORE (D):

- togliere tensione.
- Togliere la vite 1) ed estrarre il cofano 2).
- Svitare le viti 3).
- Montare le 2 prolunghe 4) date a corredo sulle guide 5) (modelli con bocceglio 351 mm).
- Arretrare la parte A tenendola leggermente sollevata per non danneggiare il disco 6) sul bocceglio 7).

### Eventuale sostituzione pompa e/o giunti (E)

Eseguire il montaggio rispettando le indicazioni della figura (E).

## ENDKONTROLLEN

- Den Foto-Widerstand verdunkeln und die Fernsteuerungen schließen: der Brenner muß einschalten und ca. 5 s nach der Zündung in Störabschaltung fahren.
- Den Foto-Widerstand beleuchten und die Fernsteuerungen schließen: der Brenner muß in Störabschaltung fahren.
- Den Foto-Widerstand mit Brennerbetrieb verdunkeln: es muß innerhalb 1s das Erlöschen der Flamme und die Störabschaltung des Brenners erfolgen.
- Die Fernsteuerung TL und anschließend auch TS bei funktionierendem Brenner öffnen: der Brenner muß anhalten.

## WARTUNG

### Verbrennung

Die Verbrennungsabgase sollten analysiert werden. Bemerkenswerte Veränderungen der Werte im Vergleich zur vorherigen Kontrolle zeigen jene Punkte auf, die mit besonderer Aufmerksamkeit gewartet werden sollten.

### Pumpe

Der Vorlaufdruck muß stabil auf 20 bar bleiben.

Der Unterdruck muß unter 0,45 bar liegen.

Das Geräusch der Pumpe darf nicht wahrnehmbar sein.

Im Fall von Druckschwankungen oder geräuschvoll arbeitender Pumpe den Schlauch vom Linienfilter abhängen und den Brennstoff aus einem Tank in der Nähe des Brenners ansaugen. Mit diesem Trick kann festgestellt werden, ob die Ansaugleitung oder die Pumpe für die Anomalie verantwortlich ist. Ist es die Pumpe, kontrollieren Sie, ob ihr Filter verschmutzt ist. Da der Vakuummeter oberhalb des Filters angebracht ist, kann er nämlich nicht feststellen, ob dieser verschmutzt ist. Liegt die Ursache der Störung indessen an der Ansaugleitung, kontrollieren Sie, ob der Linienfilter verschmutzt ist oder Luft in die Leitung eintritt.

### Stellantrieb

Den Stellantrieb durch 90° Drehung des Schlitzes 2)(B) S.22 entsperren und von Hand die ungehinderte Drehbewegung nachweisen.

### Filter (A)

Die Filtersiebe kontrollieren:

- der Linie 1) • in der Pumpe 2) • an der Düse 3), reinigen oder auswechseln.

Falls im Innern der Pumpe Rost oder andere Verunreinigungen bemerkt werden, mit einer separaten Pumpe Wasser und andere, eventuell abgelagerte Verschmutzungen vom Tankboden absaugen.

### Flammkopf

Kontrollieren Sie, ob alle Teile des Flammkopfs ganz, nicht von der hohen Temperatur verformt, frei von Verunreinigungen aus der Umwelt und korrekt ausgerichtet sind.

### Düse

Vermeiden Sie es die Düsenbohrung zu reinigen oder zu öffnen. Ersetzen Sie die Düsen alle 2-3 Jahre, oder wenn erforderlich. Das Auswechseln der Düsen erfordert eine Kontrolle der Verbrennung.

### Lichtelektrische Foto-Widerstände (B)

Das Glas von eventuellem Staub befreien. Den Foto-Widerstand 1) kräftig nach außen ziehen.

### Sichtfenster Flamme (C)

Das Glas bei Bedarf reinigen.

### Schläuche

Kontrollieren Sie, ob der Zustand der Schläuche gut ist.

### Tank

Ungefähr alle 5 Jahre muß das auf dem Tankboden angesammelte Wasser mit einer separaten Pumpe abgesaugt werden.

### Brenner

Kontrollieren Sie, ob die Schrauben fest angezogen sind.

## ÖFFNUNG DES BRENNERS (D):

- Spannung unterbrechen.
- Schraube 1 herausdrehen und Verkleidung 2) abnehmen.
- Schraube 3) abdrehen.
- Schrauben 3) abdrehen.
- Die beiden beigegepackten Verlängerungen 4) auf die Führungen 5) (auf die Führungen 351 mm Flammrohr) einbauen.
- Teil A zurücksetzen, dabei leicht angehoben halten, um die Scheibe 6) auf dem Flammrohr 7) nicht zu beschädigen.

## Bei Ölpumpen- und/oder Kupplungsaustausch (E)

Bild (E) beachten.

## FINAL CHECKS

- Obscure the photocell and switch off the control devices: the burner should start and then lock-out about 5 s after starting.
- Illuminate the photocell and switch off the control devices: burner should go into lock-out.
- Obscure the photocell while the burner is operating: flame should go out and burner lock out within 1 s.
- Switch on control device TL followed by control device TS while the burner is operating: the burner should stop.

## MAINTENANCE

### Combustion

It is required an analysis of the flue gases at the boiler outlet. Significant differences with respect to the previous measurements indicate the points where more care should be exercised during maintenance.

### Pump

The pump delivery pressure must be stable at 20 bar.

The depression must be less than 0.45 bar.

Unusual noise must not be evident during pump operation.

If the pressure is found to be unstable or if the pump runs noisily, the flexible hose must be detached from the line filter and the fuel must be sucked from a tank located near the burner. This measure permits the cause of the anomaly to be traced to either the suction line or the pump.

If the pump is found to be responsible, check to make sure that the filter is not dirty. The vacuum meter is installed up-line from the filter and consequently will not indicate whether the filter is clogged or not.

Contrarily, if the problem lies in the suction line, check to make sure that the filter is clean and that air is not entering the piping.

### Servomotor

Disengage servomotor by turning slot 2)(B)p.22 through 90° and turn it backward and forward by hand to make sure it is free moving.

### Filters (A)

Check the following filter boxes:

- on line 1) • in pump 2) • at nozzle 3), and clean or replace as required.

If rust or other impurities are observed inside the pump, use a separate pump to suck out any water and other impurities that may have deposited on the bottom of the tank.

### Combustion head

Check to make sure that all the parts of the combustion head are in good condition, positioned correctly, free of all impurities, and that no deformation has been caused by operation at high temperatures.

### Nozzle

Do not clean the nozzle openings.

Replace the nozzles every 2-3 years or whenever necessary. Combustion must be checked after the nozzles have been changed.

### Photocell (B)

Clean the glass cover from any dust that may have accumulated. Photocell 1) is held in position by a pressure fit and can therefore be removed by pulling it outward forcefully.

### Flame inspection window (C)

Clean the glass.

### Flexible hoses

Check to make sure that the flexible hoses are still in good condition.

### Fuel tank

Every 5 years, or whenever necessary, suck out any water or other impurities present on the bottom of the tank using a separate pump.

### Burner

Make sure that the screws are fully tightened.

## TO OPEN THE BURNER (D):

- switch off the electrical power.
- Remove screw 1 and withdraw the casing 2).
- Unscrew screw 3).
- Fit the two extensions 4) supplied with the burner onto the slide bars 5) (models with 351 mm blast tube).
- Pull part A backward keeping it slightly raised to avoid damaging the disk 6) on blast tube 7).

## Fuel pump and/or couplings replacement (E)

Carry out in conformity with fig. (E).

## CONTROLES FINAUX

- Obscurcir la photorésistance et fermer les télécommandes: le brûleur doit démarrer et se bloquer 5 secondes environ après l'allumage.
- Eclairer la photorésistance et fermer les télécommandes: le brûleur doit se bloquer.
- Obscurcir la photorésistance avec le brûleur en fonctionnement: la flamme doit s'éteindre et le brûleur doit se bloquer en l'espace d'1 s.
- Ouvrir d'abord la télécommande TL et ensuite la télécommande TS, avec brûleur en fonctionnement: le brûleur doit s'arrêter.

## ENTRETIEN

### Combustion

Effectuer l'analyse des gaz d'échappement de la combustion. Les différences significatives par rapport au précédent contrôle indiqueront les points où l'opération d'entretien devra être plus approfondie.

### Pompe

La pression en refoulement doit être stable à 20 bar.

La dépression doit être inférieure à 0,45 bar.

Le bruit de la pompe ne doit pas être perceptible.

En cas de pression instable ou de pompe bruyante, retirer le tuyau flexible du filtre de ligne et aspirer le combustible d'un réservoir situé à proximité du brûleur. Cette opération permet de repérer si c'est le tuyau d'aspiration qui est responsable de l'anomalie ou bien la pompe.

Si c'est la pompe, contrôler que son filtre ne soit pas sale. En effet, le vacuomètre étant monté en amont du filtre ne détecte pas l'état d'encrassement.

Si au contraire, la cause des anomalies est liée au tuyau d'aspiration, contrôler qu'il n'y ait pas de filtre de ligne encrassé ou de pénétration d'air dans le tuyau.

### Servomoteur

Libérer le servomoteur en faisant pivoter de 90° la fente 2)(B)p.22 et contrôler manuellement que le mouvement des cames soit coulissant.

### Filtres (A)

Contrôler les éléments filtrants:

- de ligne 1) • sur la pompe 2) • au gicleur 3), les nettoyer ou les remplacer.

Si on remarque à l'intérieur du brûleur de la rouille ou d'autres impuretés, aspirer du fond de la cuve avec une pompe séparée, l'eau et les impuretés qui s'y sont éventuellement déposées.

### Tête de combustion

Vérifier que toutes les parties de la tête de combustion soient intactes, non déformées par la haute température, privées d'impuretés provenant du milieu environnant et positionnées correctement.

### Gicleur

Eviter de nettoyer le trou du gicleur.

Changer le gicleur tous les 2-3 ans, ou quand cela s'avère nécessaire. Le changement du gicleur implique un contrôle de la combustion.

### Photorésistance (B)

Eliminer éventuellement la poussière sur la vitre. Pour extraire la photorésistance 1) tirer celle-ci de façon énergique vers l'extérieur; elle est insérée uniquement sous pression.

### Viseur flamme (C)

Nettoyer la vitre.

### Tuyaux flexibles

Contrôler qu'ils soient en bon état.

### Cuve

Tous les 5 ans environ, aspirer l'eau ou les impuretés qui ont pu se déposer dans le fond de la cuve, en utilisant une pompe séparée.

### Brûleur

Vérifier que les vis soient bien bloquées.

## POUR OUVRIR LE BRULEUR (D):

- couper la tension.
- Retirer la vis 1 et extraire le carter 2).
- Dévisser la vis 3).
- Monter les 2 rallonges 4) fournies de série sur les guides 5) (modèles avec buse 351 mm).
- Reculer la partie A en la soulevant légèrement pour ne pas abîmer le disque 6) sur la buse 7).

## Remplacement éventuel de la pompe et/ou des accouplements (E)

Effectuer le montage en respectant les indications de figure (E).

SIMBOLO (1)	INCONVENIENTE	CAUSA PROBABILE	RIMEDIO CONSIGLIATO
◀	Il bruciatore non si avvia	1 - Un telecomando di limite o di sicurezza aperto . . . . . 2 - Blocco apparecchiatura . . . . . 3 - Intervento pressostato olio (vedi pag. 20) . . . . . 4 - Blocco motore (RL 38 - 50/M) . . . . . 5 - Manca l'energia elettrica . . . . . 6 - Fusibile apparecchiatura interrotto . . . . . 7 - Non interviene il contatto II del servomotore . . . . . 8 - Pompa bloccata . . . . . 9 - Condensatore difettoso (RL 38/M) . . . . . 10 - Teleruttore comando motore difettoso (RL 38 - 50/M) . . . . . 11 - Apparecchiatura elettrica difettosa . . . . . 12 - Motore elettrico difettoso . . . . .	Regolarlo o sostituirlo Sbloccare Regolare pressostato o eliminare sovrappresione Sbloccare relè termico Chiudere interruttori - controllare collegamenti Sostituirlo (2) Regolare camma II o sostituire servomotore morsetti 11-8 apparecchiatura Sostituirla Sostituirlo Sostituirlo Sostituirlo Sostituirlo
	Il bruciatore non si avvia ed appare il blocco	13 - Simulazione di fiamma . . . . . 14 - Fotoresistenza in cortocircuito . . . . . 15 - Alimentazione elettrica a due fasi (RL 38 - 50/M) . . . . . interviene il relè termico	Sostituire apparecchiatura Sostituire fotoresistenza Sbloccare il relè termico al ritorno delle tre fasi
▲	Il bruciatore si avvia ma si arresta alla massima apertura serranda	16 - Non interviene il contatto I del servomotore . . . . . morsetti 9-8 apparecchiatura	Regolare camma I o sostituire servomotore
■	Il bruciatore si avvia e poi si arresta in blocco	17 - Avaria al circuito rivelazione fiamma . . . . .	Sostituire apparecchiatura
▼	Il bruciatore permane in preventilazione	18 - Non interviene il contatto III del servomotore . . . . . morsetti 10-8 apparecchiatura	Regolare camma III o sostituire servomotore
1	Superata la preventilazione ed il tempo di sicurezza il bruciatore va in blocco senza apparizione di fiamma	19 - Manca il combustibile in cisterna, o vi è acqua sul fondo . . . . . 20 - Regolazioni testa e serranda non adatte . . . . . 21 - Elettrovalvole gasolio non aprono . . . . . 22 - Ugello otturato, sporco o deformato . . . . . 23 - Elettrodi d'accensione mal regolati, o sporchi . . . . . 24 - Elettrodo a massa per isolante rotto . . . . . 25 - Cavo alta tensione difettoso o a massa . . . . . 26 - Cavo alta tensione deformato da alta temperatura . . . . . 27 - Trasformatore d'accensione difettoso . . . . . 28 - Collegamenti elettrici valvole o trasformatore mal fatti . . . . . 29 - Apparecchiatura elettrica difettosa . . . . . 30 - Pompa disinnescata . . . . . 31 - Giunto motore-pompa rotto . . . . . 32 - Aspirazione pompa collegata al tubo di ritorno . . . . . 33 - Valvole a monte della pompa chiuse . . . . . 34 - Filtri sporchi (di linea - in pompa -all'ugello) . . . . . 35 - Rotazione motore contraria . . . . .	Fare rifornimento o aspirare l'acqua Regolarle Controllare collegamenti, sostituire bobina Sostituirlo Regolarli o pulirli Sostituirlo Sostituirlo Sostituirlo e proteggerlo Sostituirlo Controllarli Sostituirla Innescarla e vedere "pompa che si disinnesc" (54-55) Sostituirlo Correggere collegamento Aprirle Pulirli Cambiare i collegamenti elettrici al motore
	La fiamma si accende regolarmente ma il bruciatore va in blocco al termine del tempo di sicurezza	36 - Fotoresistenza o apparecchiatura difettosa . . . . . 37 - Fotoresistenza sporca . . . . .	Sostituire fotoresistenza o apparecchiatura Pulirla
	Accensione con pulsazioni o con stacco fiamma, accensione ritardata	38 - Testa mal regolata . . . . . 39 - Elettrodi d'accensione mal regolati o sporchi . . . . . 40 - Serranda ventilatore mal regolata, troppa aria . . . . . 41 - Ugello non adatto al bruciatore o alla caldaia . . . . . 42 - Ugello difettoso . . . . . 43 - Pressione pompa non adatta . . . . .	Regolarla Regolarli Regolarla Vedere tabella ugelli Sostituirlo Regolarla
	Il bruciatore non passa in 2° stadio	44 - Telecomando TR non chiude . . . . . 45 - Apparecchiatura elettrica difettosa . . . . .	Regolarlo o sostituirlo Sostituirla
	Alimentazione combustibile irregolare	46 - Capire se la causa sta nella pompa o nell'impianto di alimentazione	Alimentare il bruciatore da un serbatoio posto vicino al bruciatore stesso
	Pompa arrugginita internamente	47 - Acqua in cisterna . . . . .	Aspirarla dal fondo cisterna con una pompa
	Pompa rumorosa, pressione pulsante	48 - Ingresso aria nella tubazione di aspirazione . . . . . - Depressione troppo elevata (superiore 35 cm Hg): 49 - Dislivello bruciatore-cisterna troppo elevato . . . . . 50 - Diametro tubazione troppo piccolo . . . . . 51 - Filtri in aspirazione sporchi . . . . . 52 - Valvole in aspirazione chiuse . . . . . 53 - Solidificazione paraffina per bassa temperatura . . . . .	Bloccare i raccordi Alimentare bruciatore con circuito ad anello Aumentarlo Pulirli Aprirle Mettere additivo nel gasolio
	Pompa che si disinnesci dopo una sosta prolungata	54 - Tubo di ritorno non immerso nel combustibile . . . . . 55 - Ingresso d'aria nella tubazione di aspirazione . . . . .	Portarlo alla stessa altezza del tubo di aspirazione Bloccare i raccordi
	Pompa con perdita di gasolio	56 - Perdita dall'organo di tenuta . . . . .	Sostituire pompa
	Fiamma fumosa- Bacharach scuro  - Bacharach giallo	57 - Poca aria . . . . . 58 - Ugello sporco o usurato . . . . . 59 - Filtro ugello sporco . . . . . 60 - Pressione pompa errata . . . . . 61 - Disco di stabilità fiamma sporco, allentato o deformato . . . . . 62 - Aperture ventilazione sala caldaia insufficienti . . . . . 63 - Troppa aria . . . . .	Regolare testa e serranda ventilatore Sostituirlo Pulirlo o sostituirlo Regolarla Pulirlo, bloccarlo o sostituirlo Aumentarle Regolare testa a serranda ventilatore
	Testa di combustione sporca	64 - Ugello o filtro ugello sporco . . . . . 65 - Angolo o portata ugello non adatti . . . . . 66 - Ugello allentato . . . . . 67 - Impurità dall'ambiente sul disco di stabilità . . . . . 68 - Regolazione testa errata o poca aria . . . . . 69 - Lunghezza boccaglio non adatta alla caldaia . . . . .	Sostituirlo Vedere ugelli consigliati Bloccarlo Pulire Regolarla, aprire serranda Sentire costruttore caldaia
I	In funzionamento il bruciatore si ferma in blocco	70 - Fotoresistenza sporca o difettosa . . . . .	Pulirla o sostituirla

(1) Quando il bruciatore non si avvia, o si ferma, a causa di un guasto, il simbolo che appare sulla apparecchiatura 23(A)p.8 indica il genere di interruzione.

(2) Il fusibile si trova nella parte posteriore dell'apparecchiatura 23(A)p.8. È disponibile anche un fusibile di ricambio estraibile dopo aver spezzato la linguetta del pannello che lo tiene in sede.



ZEICHEN (1)	STÖRUNGEN	MÖGLICHE URSACHEN	EMPFOHLENE ABHILFEN
◀	Brenner geht nicht an	1 - Eine Grenz- oder Sicherheitsfernsteuerung offen 2 - Geräteblockierung 3 - Eingriff des Öldruckwächters (siehe Seite 21) 4 - Motorblock (RL 38 - 50/M) 5 - Kein Strom 6 - Gerätesicherung durchgebrannt 7 - Kein Ansprechen von Kontakt II des Stellantriebs 8 - Pumpe blockiert 9 - Defekter Kondensator (RL 28/M) 10 - Defekte Motor-Fernsteuerung (RL 38 - 50/M) 11 - Defektes Steuergerät 12 - Defekter Elektro-Motor	Einstellen oder Auswechseln Gerät entriegeln Druckwächter einstellen oder Überdruck beseitigen Wärmerelais entriegeln Schalter einschalten - Sicherungen kontrollieren Ersetzen (2) Nocken II einstellen oder Stellantrieb auswechseln Auswechseln Auswechseln Auswechseln Auswechseln Auswechseln
	Der Brenner fährt nicht an und es erfolgt eine Störabschaltung	13 - Flammensimulation 14 - Photowiderstand kurzgeschlossen 15 - Zweiphasige Stromversorgung (RL 38 - 50/M) Wärmerelais wird ausgelöst	Gerät auswechseln Auswechseln Wärmerelais entriegeln der drei Phasen
▲	Der Brenner fährt an, und schaltet aus, wenn die Klappe ganz geöffnet ist	16 - Kein Ansprechen von Kontakt I des Stellantriebs Klemmleisten 8-9 des Gerätes	Nocken I einstellen oder Stellantrieb ersetzen
■	Brenner läuft an, und fährt dann in Störabschaltung	17 - Störung Flammenüberwachung	Gerät ersetzen
▼	Der Brenner bleibt in Vorbelüftung	18 - Kein Ansprechen von Kontakt III des Stellantriebs Klemmleisten 10-8 des Gerätes	Nocken III regeln oder Stellantrieb ersetzen
1	Störabschaltung des Brenners nach der Vorbelüftung und der Sicherheitszeit ohne Flammenbildung	19 - Kein Brennstoff im Tank, oder Wasser am Boden 20 - Kopf- und Luftklappeinstellung falsch 21 - Heizöl-Elektroventile öffnen nicht 22 - Düse verstopft, verschmutzt oder deformiert 23 - Schlecht eingestellte oder verschmutzte Zünder Elektroden 24 - Massenelektrode für Isolator defekt 25 - Hochspannungskabel defekt oder an Masse 26 - Hochspannungskabel durch hohe Temperatur verformt 27 - Zündtrafo defekt 28 - Mangelhafte Elektroanschlüsse Ventile oder Trafo 29 - Steuergerät defekt 30 - Pumpe ausgeschaltet 31 - Kupplung Motor/Pumpe defekt 32 - Pumpenansaugung mit Rücklaufleitung verbunden 33 - Ventile oberhalb der Pumpe geschlossen 34 - Filter verschmutzt (Linie- Pumpe- Düse) 35 - Falsche Motordrehung	Auffüllen oder Wasser abpumpen Einstellen Anschlüsse kontrollieren, Spule ersetzen Auswechseln Einstellen oder reinigen Auswechseln Auswechseln und schützen Auswechseln Kontrollieren Auswechseln Einschalten - siehe "Pumpe schaltet sich aus" (54-55) Auswechseln Verbindung korrigieren Öffnen Reinigen Elektroanschlüsse zum Motor wechseln
	Regelmäßige Flammenbildung, doch fährt der Brenner nach Ablauf der Sicherheitszeit in Störabschaltung	36 - Foto-Widerstand oder Steuergerät defekt 37 - Foto-Widerstand verschmutzt	Foto-Widerstand oder Steuergerät auswechseln Reinigen
	Pulsierendes Zünden oder mit Flammenabtrennung, verspätete Zündung	38 - Kopf schlecht eingestellt 39 - Zünder Elektroden falsch eingestellt oder verschmutzt 40 - Luftklappe falsch eingestellt, zuviel Luft 41 - Nicht für Brenner oder Kessel geeignete Düse 42 - Düse defekt 43 - Ungeeigneter Pumpendruck	Einstellen Einstellen Einstellen Siehe Tab. Düsen Auswechseln Einstellen
	Brenner geht nicht zur 2. Stufe über	44 - TR-Fernsteuerung schließt nicht 45 - Defektes Steuergerät	Einstellen oder auswechseln Auswechseln
	Unregelmäßige Brennstoffzuführung	46 - Feststellen, ob die Ursache an der Pumpe oder an der Versorgung liegt	Brenner von einem Tank in der Nähe des Brenners selbst aus versorgen
	Pumpe innen verrostet	47 - Wasser im Tank	Mit einer Pumpe vom Tankboden abpumpen
	Pumpe geräuschvoll, pulsierender Druck	48 - Lufteintritt an der Ansaugleitung - Zu hoher Unterdruck (über 35 cm Hg): 49 - Höhenunterschied Brenner/Tank zu hoch 50 - Leitungsdurchmesser zu klein 51 - Ansaugfilter verschmutzt 52 - Ansaugventile geschlossen 53 - Paraffinerstarrung wegen niedriger Temperatur	Anschlüsse festziehen Brenner mit Kreisschaltung speisen Erhöhen Reinigen Öffnen Additiv zum Heizöl geben
	Pumpe schaltet sich nach einer langen Pause aus	54 - Rücklaufleitung nicht in Brennstoff getaucht 55 - Lufteintritt in die Ansaugleitung	Auf dieselbe Höhe wie die Ansaugleitung bringen Anschlüsse festziehen
	Heizölverlust an Pumpe	56 - Leck am Dichtungsorgan	Pumpe auswechseln
	Rauchige Flamme - Bachar. dunkel  - Bacharach gelb	57 - Wenig Luft 58 - Düse verschmutzt oder verschlissen 59 - Düsenfilter verschmutzt 60 - Falscher Pumpendruck 61 - Flammenstabilisierungsscheibe verschmutzt, locker oder verformt 62 - Heizraumbelüftung unzureichend 63 - Zuviel Luft	Kopf und Luftklappe einstellen Auswechseln Reinigen oder wechseln Einstellen Reinigen, festziehen oder auswechseln Verbessern Kopf und Luftklappe einstellen
	Flammkopf verschmutzt	64 - Düse oder Düsenfilter verschmutzt 65 - Düsenwinkel oder Durchsatz ungeeignet 66 - Düse locker 67 - Umweltverschmutzung an Stabilisierungsscheibe 68 - Falsche Kopfeinstellung oder wenig Luft 69 - Für den Kessel ungeeignete Flammrohrlänge	Auswechseln Siehe empfohlene Düsen Festziehen Reinigen Einstellen, Luftklappe öffnen An den Kesselhersteller wenden
I	Die Störabschaltung erfolgt während des Brennerbetriebs	70 - Foto-Widerstand verschmutzt oder defekt	Reinigen oder auswechseln

(1) Wenn der Brenner nicht anfährt oder wegen einer Störung abschaltet, zeigt das Symbol am Gerät 23(A)S.8 die Ursache der Störung an.

(2) Das Sicherungselement befindet sich im hinteren Teil des Gerätes 23(A)S.8. Ersatzsicherung unterhalb der Lasche.

SYMBOL (1)	FAULT	PROBABLE CAUSE	SUGGESTED REMEDY
◀	The burner does not start	1 - A limit or safety control device is open 2 - Control box lock-out 3 - Oil pressure switch intervenes (see page 21) 4 - Motor protection tripped (RL 38 - 50/M) 5 - No electrical power supply 6 - Control box fuse blown 7 - Contact II of servomotor does not operate, control box terminals 11 - 8 8 - Pump is jammed 9 - Defective capacitor (RL 28/M) 10 - Defective motor command control device (RL 38 - 50/M) 11 - Defective control box 12 - Defective electrical motor	Adjust or replace Reset control box Adjust pressure switch or eliminate overpressure Reset thermal cut-out Close all switches - Check connections Replace (2) Adjust cam II or replace servo-motor Replace Replace Replace Replace Replace
	The burner does not start and a function lock-out occurs	13 - Flame simulation 14 - Photocell short-circuit 15 - Missing phase (RL 38 - 50/M) thermal cut-out trips	Replace control box Replace photocell Reset thermal cut-out when third phase is re-connected
▲	The burner starts but stops at maximum air damper setting	16 - Contact I of servomotor does not operate, control box terminals 9-8	Adjust cam I or replace servomotor
■	The burner starts and then goes into lock-out	17 - Fault in flame detection circuit	Replace control box
▼	The burner remains in pre-purging phase	18 - Contact III of servomotor does not operate, control box terminals 10-8	Adjust cam III or replace servomotor
1	After pre-purge and the safety time, the burner goes to lock-out and the flame does not appear	19 - No fuel in tank; water on tank bottom 20 - Inappropriate head and air damper adjustments 21 - Light oil solenoid valves fail to open 22 - Nozzle clogged, dirty, or deformed 23 - Dirty or poorly adjusted firing electrodes 24 - Grounded electrode due to broken insulation 25 - High voltage cable defective or grounded 26 - High voltage cable deformed by high temperature 27 - Ignition transformer defective 28 - Erroneous electrical connections of valves or transformer 29 - Defective control box 30 - Pump unprimed 31 - Pump/motor coupling broken 32 - Pump suction line connected to return line 33 - Valves up-line from pump closed 34 - Filters dirty: line - pump - nozzle 35 - Incorrect motor rotation direction	Top up fuel level or suck up water Adjust Check connections; replace coil Replace Adjust or clean Replace Replace Replace and protect Replace Check Replace Prime pump and see "Pump unprimed" (54-55) Replace Correct connection Open Clean Change motor electrical connections
	The flame ignites normally but the burner locks out when the safety time has elapsed	36 - Defective photocell or control box 37 - Dirty photocell	Replace photocell or control box Clean
	Firing with pulsations or flame detachment, delayed firing	38 - Poorly adjusted head 39 - Poorly adjusted or dirty firing electrodes 40 - Poorly adjusted fan air gate: too much air 41 - Nozzle unsuited for burner or boiler 42 - Defective nozzle 43 - Inappropriate pump pressure	Adjust Adjust Adjust See Nozzle Table Replace Adjust
	The burner does not pass to 2nd stage	44 - Control device TR does not close 45 - Defective control box	Adjust or replace Replace
	Uneven fuel supply	46 - Check if cause is in pump or fuel supply system	Feed burner from tank located near burner
	Internally rusted pump	47 - Water in tank	Suck water from tank bottom with separate pump
	Noisy pump, unstable pressure	48 - Air has entered the suction line - Depression value too high (higher than 35 cm Hg): 49 - Tank/burner height difference too great 50 - Piping diameter too small 51 - Suction filters clogged 52 - Suction valves closed 53 - Paraffin solidified due to low temperature	Tighten connectors Feed burner with loop circuit Increase Clean Open Add additive to light oil
	Pump unprimed after prolonged pause	54 - Return pipe not immersed in fuel 55 - Air enters suction piping	Bring to same height as suction pipe Tighten connectors
	Pump leaks light oil	56 - Leakage from sealing organ	Replace pump
	Smoke in flame - dark Bacharach  - yellow Bacharach	57 - Not enough air 58 - Nozzle worn or dirty 59 - Nozzle filter clogged 60 - Erroneous pump pressure 61 - Flame stability disk dirty, loose, or deformed 62 - Boiler room air vents insufficient 63 - Too much air	Adjust head and fan gate Replace Clean or replace Adjust Clean, tighten in place, or replace Increase Adjust head and fan gate
	Dirty combustion head	64 - Nozzle or filter dirty 65 - Unsuited nozzle delivery or angle 66 - Loose nozzle 67 - Impurities on flame stability disk 68 - Erroneous head adjustment or not enough air 69 - Blast tube length unsuited to boiler	Replace See recommended nozzles Tighten Clean Adjust, open air damper Contact boiler manufacturer
I	During operation, the burner stops in lock out	70 - Dirty or defective photocell	Clean or replace

(1) When the burner does not fire or comes to a halt following a fault, the symbol which appears on control box 23(A)p.8 indicates the type of problem.

(2) The fuse is located in the rear part of the control box 23(A)p.8. A pull-out fuse is also available as a spare part which can be fitted after breaking the tang on the panel which holds it in place.

SYMBOLE (1)	DEFAUT	CAUSE PROBABLE	REMEDE CONSEILLE
◀	Le brûleur ne démarre pas	1 - Une télécommande de limite ou de sécurité est ouverte . . . La régler ou la changer 2 - Blocage coffret . . . . . Débloquer le coffret 3 - Intervention pressostat huile (voir page 21) . . . . . Régler le pressostat ou éliminer la surpression 4 - Blocage moteur (RL 38 - 50/M) . . . . . Débloquer le relais thermique 5 - Absence de courant électrique . . . . . Fermer interrupteurs - Contrôler fusibles 6 - Fusible boîtier coupé . . . . . Le remplacer (2) 7 - Le contact II du servomoteur bornes . . . . . Régler la came II ou remplacer le servomoteur 11-8 boîtier ne s'actionne pas 8 - Pompe bloquée . . . . . La remplacer 9 - Condensateur défectueux (RL 28/M) . . . . . Le remplacer 10 - Têlérupteur commande moteur défectueux (RL 38 - 50/M) . . . Le remplacer 11 - Coffret de sécurité défectueux . . . . . Le remplacer 12 - Moteur électrique défectueux . . . . . Le remplacer	
	Le brûleur ne démarre pas et il y a blocage	13 - Simulation de flamme . . . . . Remplacer le coffret de sécurité 14 - Photorésistance en court-circuit . . . . . La remplacer 15 - Alimentation électrique à deux phases (RL 38 - 50/M) . . . . . Débloquer relais thermique au retour intervention des trois phases	
▲	Le brûleur démarre mais il s'arrête à l'ouverture maximum du volet	16 - Le contact I du servomoteur bornes . . . . . Régler came I ou remplacer le servomoteur 9-8 boîtier ne s'actionne pas	
■	Le brûleur démarre mais s'arrête et se bloque	17 - Panne du circuit révélation flamme . . . . . Remplacer le boîtier de contrôle	
▼	Le brûleur reste en préventilation	18 - Le contact III du servomoteur bornes . . . . . Régler came III ou remplacer le servomoteur 10-8 boîtier ne s'actionne pas	
1	Après la préventilation et le délai de sécurité, le brûleur se bloque sans apparition de flamme	19 - Absence de combustible dans la cuve ou eau dans le fond . . . Réapprovisionner ou aspirer l'eau 20 - Réglages têtes et volet non appropriés . . . . . Les régler 21 - Electrovanne fioul n'ouvrent pas . . . . . Contrôler connexions, remplacer bobine 22 - Gicleur bouché, sale ou déformé . . . . . Le changer 23 - Electrodes d'allumage mal réglées ou sales . . . . . Les régler ou les nettoyer 24 - Electrode à la masse suite à rupture de l'isolant . . . . . La remplacer 25 - Câble haute tension défectueux ou à la masse . . . . . Le remplacer 26 - Câble haute tension déformé par haute température . . . . . Le remplacer et le protéger 27 - Transformateur d'allumage défectueux . . . . . Le remplacer 28 - Branchements électriques vannes ou transformateur mal faits . Les contrôler 29 - Coffret de sécurité défectueux . . . . . Le remplacer 30 - Pompe désamorcée . . . . . L'amorcer et voir "pompe qui se désamorce" (54-55) 31 - Accouplement moteur - pompe cassé . . . . . Le remplacer 32 - Aspiration pompe reliée au tuyau de retour . . . . . Modifier le raccordement 33 - Vannes en amont de la pompe fermées . . . . . Les ouvrir 34 - Filtre sales (de ligne - sur pompe -au gicleur) . . . . . Les nettoyer 35 - Rotation moteur inversée . . . . . Changer les connexions électriques sur le moteur	
	La flamme s'allume normalement mais le brûleur se bloque à la fin du délai de sécurité	36 - Photorésistance ou coffret défectueux . . . . . Remplacer photorésistance ou coffret 37 - Photorésistance sale . . . . . La nettoyer	
	Allumage par à-coups ou avec décollement flamme, allumage retardé	38 - Tête mal réglée . . . . . La régler 39 - Electrodes d'allumage mal réglées ou sales . . . . . Les régler 40 - Volet ventilateur mal réglé, trop d'air . . . . . Le régler 41 - Gicleur non adapté au brûleur ou à la chaudière . . . . . Voir tableau gicleurs 42 - Gicleur défectueux . . . . . Le remplacer 43 - Pression pompe inadéquate . . . . . La régler	
	Le brûleur ne passe pas à en 2ème allure	44 - Télécommande TR ne ferme pas . . . . . La régler ou la remplacer 45 - Coffret de sécurité défectueux . . . . . Le remplacer	
	Alimentation combustible irrégulière	46 - Vérifier si la cause est dans la pompe ou dans l'installation d'alimentation . . . . . Alimenter le brûleur à partir d'un réservoir situé à proximité du brûleur	
	Pompe rouillée à l'intérieur	47 - Eau dans la cuve . . . . . Aspirer le fond de la cuve avec une pompe	
	Pompe bruyante, pression par à-coups	48 - Pénétration d'air dans le tuyau d'aspiration . . . . . Bloquer les raccords - Dépression trop élevée (supérieure à 35 cm Hg): 49 - Différence de niveau brûleur-cuve trop élevée . . . . . Alimenter le brûleur avec un circuit en anneau 50 - Diamètre tuyau trop petit . . . . . L'augmenter 51 - Filtres sur aspiration sales . . . . . Les nettoyer 52 - Vannes sur aspiration fermées . . . . . Les ouvrir 53 - Solidification paraffine à cause de la basse température . . . . . Mettre additif dans le fioul	
	Pompe qui se désamorce après un arrêt prolongé	54 - Tuyau de retour non immergé dans le combustible . . . . . Le mettre à la même hauteur que le tuyau d'aspiration 55 - Pénétration d'air dans le tuyau d'aspiration . . . . . Bloquer les raccords	
	Pompe avec perte de fioul	56 - Perte de l'organe d'étanchéité . . . . . Remplacer la pompe	
	Flamme fumeuse- Bacharach foncé  - Bacharach jaune	57 - Peu d'air . . . . . Régler la tête et volet ventilateur 58 - Gicleur sale ou usé . . . . . Le remplacer 59 - Filtre gicleur encrassé . . . . . Le nettoyer ou le remplacer 60 - Pression pompe erronée . . . . . La régler 61 - Disque de stabilité flamme sale, desserré ou déformé . . . . . Le nettoyer, le bloquer ou le remplacer 62 - Ouverture d'aération chaufferie insuffisantes . . . . . Les augmenter 63 - Trop d'air . . . . . Régler la tête et volet ventilateur	
	Tête de combustion sale	64 - Gicleur ou filtre gicleur sales . . . . . Remplacer 65 - Angle ou débit gicleur inadéquats . . . . . Voir gicleurs conseillés 66 - Gicleur desserré . . . . . Le bloquer 67 - Impuretés du milieu environnant sur le disque de stabilité . . . . . Nettoyer 68 - Réglage tête erroné ou peu d'air . . . . . Régler, ouvrir volet 69 - Longueur buse inadaptée à la chaudière . . . . . Consulter le constructeur de la chaudière	
I	Au cours du fonctionnement le brûleur se bloque	70 - Photorésistance sale ou défectueuse . . . . . La nettoyer ou la remplacer	

(1) Si le brûleur ne démarre pas, ou s'il s'arrête à cause d'une panne, le symbole qui apparaît sur le coffret de sécurité 23)(A)p.8 indique le genre d'interruption.

(2) Le fusible se trouve dans la partie arrière du boîtier 23)(A)p.8. Un fusible de rechange est également disponible. Il peut être extrait après avoir cassé la languette du panneau qui le tient en place.

---

**RIELLO**

RIELLO S.p.A.  
I-37045 Legnago (VR)  
Tel.: +39.0442.630111  
[http:// www.riello.it](http://www.riello.it)  
[http:// www.rielloburners.com](http://www.rielloburners.com)