

- I** Bruciatori di kerosene
- GB** Kerosene burners
- F** Brûleurs kérosène
- D** Kerosin-Gebläsebrenner
- E** Quemadores de kerosene

Funzionamento monostadio  
One stage operation  
Fonctionnement à 1 allure  
Einstufiger Betrieb  
Funcionamiento a 1 llama

CODICE - CODE CÓDIGO	MODELLO - MODEL - MODELE MODELL - MODELO	TIPO - TYPE - TYP
3748920	RDB3.2 VORT 58	490T60
3748921	RDB3.2 VORT 70	490T60
3748922	RDB3.2 MP 140 - 160	490T60
3748923	RDB3.2 MP 160 - 200	490T60

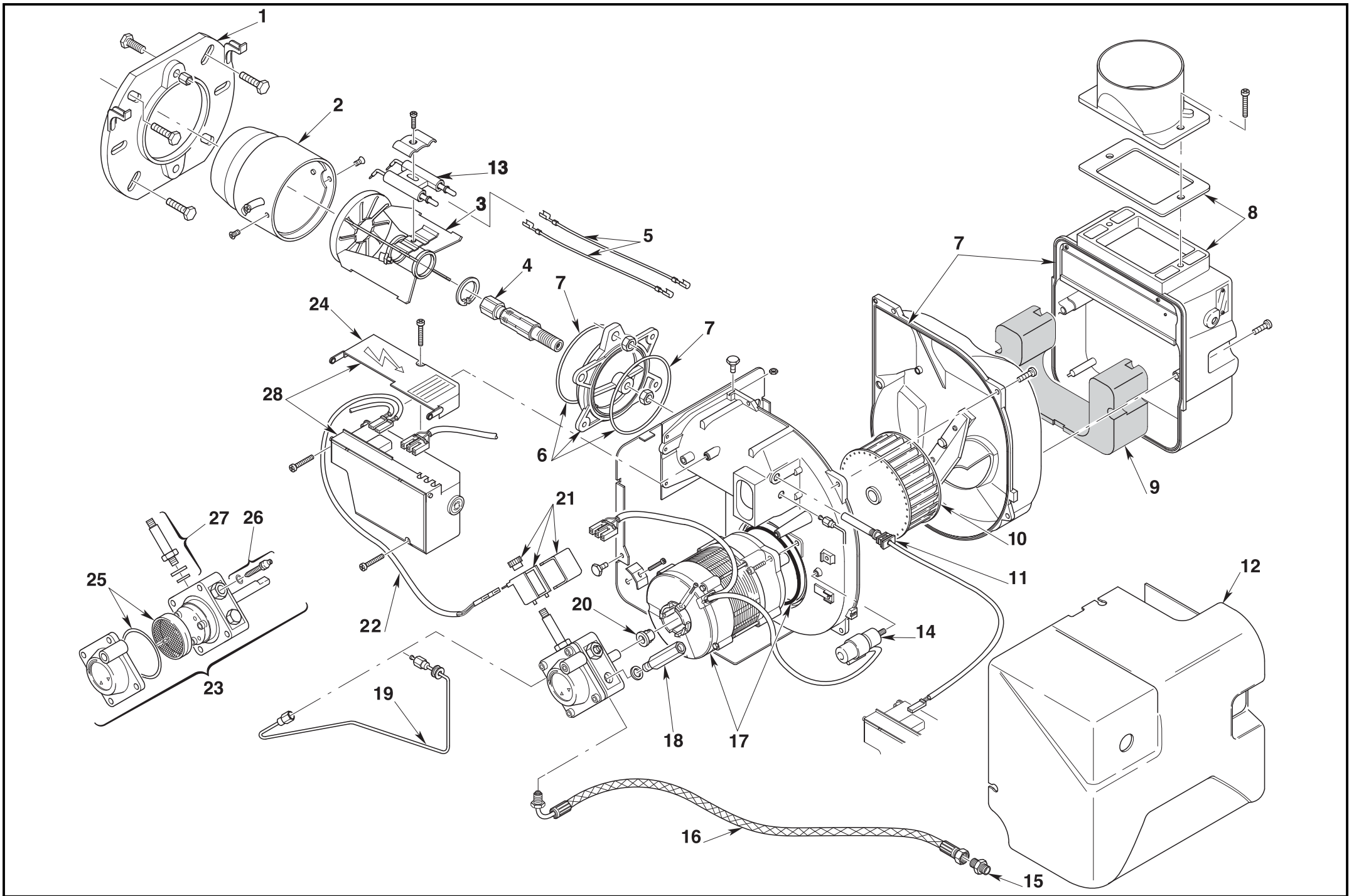

N.	COD.	DESCRIZIONE	DESCRIPTION	DESCRIPTION	BESCHREIBUNG	DENOMINACION	MATRICOLA BRUCIATORE BURNER SERIAL NUMBER MATRICULE BRULEUR BRENNER KENN-NUMMER MATRICULA QUEMADORES	*
1	3008637	FLANGIA	FLANGE	BRIDE	KESSELFANSCH	BRIDA		
2	3002572	GRUPPO BOCCAGLIO	BLAST TUBE ASSEMBLY	GROUPE GUEULARD	FLAMMROHRSYSTEM	CONJUNTO CABEZAL		B
3	3020180	ELICA	DIFFUSER DISC	ACCROCHE FLAMME	STAUSCHEIBE	DISCO ESTABILIZADOR		A
4	3002570	PORTAUGELLO	NOZZLE HOLDER	PORTE-GICLEUR	DÜSENSTOCK	PORTABOQUILLA		B
5	3008794	COLLEGAMENTO A.T.	HIGH VOLTAGE LEAD	CABLE HAUTE TENSION	KABEL ZÜNDELEKTRODEN	CABLES ELECTRODOS		A
6	3008957	COLLARE	COLLAR	COLLIER	BRENNERFLANSCH	COLLARÍN		
7	3008963	KIT GUARNIZIONI	KIT SEALS	KIT JOINTS	DICHTUNG ERSATZ	KIT JUNTAS		A
8	3008839	GRUPPO SERRANDA ARIA	AIR DAMPER ASSEMBLY	SYSTEME REGLAGE D'AIR	LUFTREGULIERUNG	CONJUNTO REGISTRO DEL AIRE		
9	3008958	FONOASSORBENTE	DEADENING	ISOLATION ACOUSTIQUE	GERÄUSCHDÄMMUNG	AISLAMIENTO ACÚSTICO		
10	3005799	GIRANTE	FAN	TURBINE	GEBLÄSERAD	TURBINA		C
11	3008646	FOTORESISTENZA	P.E. CELL	CELLULE PHOTORESISTANCE	FOTOWIDERSTAND	FOTORESISTENCIA		A
12	3008962	COFANO	COVER	CAPOT	BRENNERHAUBE	ENVOLVENTE		
13	3020121	ELETTRODO	ELECTRODE	ELECTRODE	ZÜNDELEKTRODE	ELECTRODO		A
14	3008960	CONDENSATORE 5 µF	CAPACITOR 5 µF	CONDENSATEUR 5 µF	KONDENSATOR 5 µF	CONDENSADOR 5 µF		B
15	3003602	RACCORDO	CONNECTOR	MAMELON	ANSCHLUßNIPPEL	RACORD		C
16	3007621	TUBO FLESSIBILE	HOSE	FLEXIBLE	ÖLSCHLAUCH	TUBO FLEXIBLE		A
17	3008964	MOTORE	MOTOR	MOTEUR	MOTOR	MOTOR		C
18	3008876	PRESA DI PRESSIONE	PRESSURE GAUGE	PRISE DE PRESSION	DRUCKANSCHLUß	ENCHUFE		
19	3008961	TUBO	TUBE	TUYAU	DRUCKROHR	TUBO		
20	3000443	GIUNTO	JOINT	ACCOUPLMENT	PUMPENKUPPLUNG	ACOPLAMIENTO		A
21	3008648	BOBINA - MANTELLO E POMELLO	COIL - SHELL AND KNOB	BOBINE V.M. - ETRIER ET ECROU	M.V. - SPULE - HALTEBÜG. MIT SCHRAUBE	BOBINA - PROTECCIÓN BOBINA		A
22	3008851	COLLEGAMENTO	LEAD COIL	CABLE DE CONNEXION	ANSCHLUßKABEL MAGNET-SPULE	CABLES ELECTROVÁLVULA		
23	20030953	POMPA	PUMP	POMPE	ÖLPUMPE	BOMBA		B
24	3008649	PROTEZIONE	PROTECTION	PROTECTION	SCHUTZ	PROTECCIÓN		
25	3020436	FILTRO - ANELLO OR	FILTER - O-RING	FILTRE - JOINT TORIQUE	FILTREINSATZ - O-RING-DICHTUNG	FILTRO - JUNTA TÓRICA		A
26	20032135	REGOLATORE	REGULATOR	REGULATEUR	DRUCKREGULIERSCHRAUBE	REGULADOR		A
27	3007871	VALVOLA	NEEDLE VALVE	VANNE MAGNETIQUE	MAGNETVENTIL KÖRPER	VÁLVULA		A
28	3008652	APPARECCHIATURA 535SE/LD	CONTROL BOX 535SE/LD	BOITE DE CONTROLE 535SE/LD	STEUERGERÄT 535SE/LD	CAJA DE CONTROL 535SE/LD		B

(\*)

**RICAMBIO SU RICHIESTA - OPTIONAL SPARE PART - PIÈCE DÉTACHÉ SUR DEMANDE - ERSATZTEILE AUF ANFRAGE - RECAMBIO SOBRE DEMANDA**

20032005 = Codice per tubo flessibile specifico per il funzionamento a bio combustibile - Code for specific hose suitable for bio fuel - Code pour tuyau flexible spécifique pour le fonctionnement à bio combustible  
= Code für spezifischen Schlauch für den Biobrennstoffbetrieb - Código para el tubo flexible específico para el funcionamiento al bio combustible

★

**RICAMBI CONSIGLIATI - ADVISED PARTS - RECHANGE CONSEIL - EMPFOHLENE ERSATZTEILE - RECAMBIO ACONSEJADOS**

A = Ricambi per dotazione minima - Spare parts for minimum fittings - Pièces détachées pour équipement minimum - Ersatzteile für minimale Ausstattung - Recambios para equipamiento mínimo

A+B = Ricambi per dotazione base di sicurezza - Spare parts for basic safety fittings - Pièces détachées pour équipement standard de sécurité - Ersatzteile für Sicherheitsgrundausrüstung - Recambios para equipamiento básico de seguridad

A+B+C = Ricambi per dotazione estesa di sicurezza - Spare parts for extended safety fittings - Pièces détachées pour équipement complet de sécurité - Ersatzteile für erweiterte Sicherheitsausstattung - Recambios para equipamiento general de seguridad

---

**RIELLO**

RIELLO S.p.A.  
I-37045 Legnago (VR)  
Tel.: +39.0442.630111  
[http:// www.riello.it](http://www.riello.it)  
[http:// www.rielloburners.com](http://www.rielloburners.com)